



USER's MANUAL

دليل المستخدم

TREADMILL

جهاز الجري

EM-1258

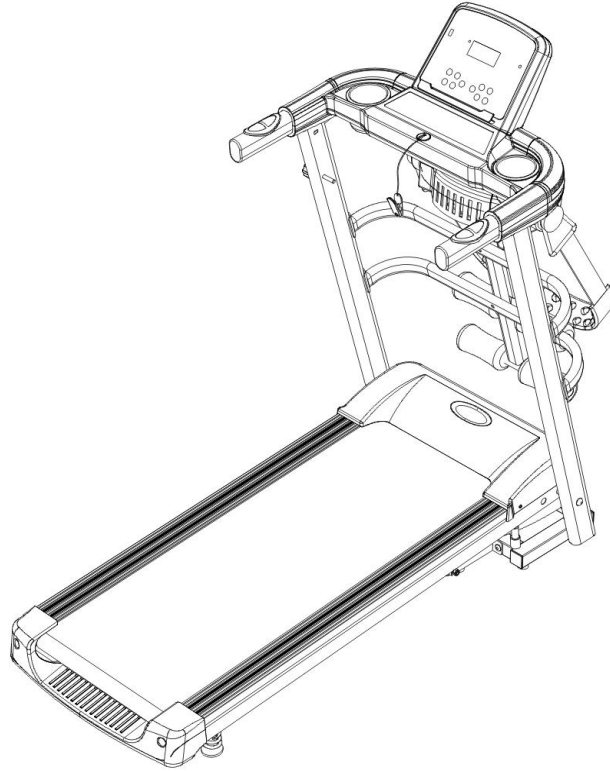

IMPORTANT!

مهم!

PLEASE READ THIS MANUAL CAREFULLY
BEFORE USING THIS DEVICE.
RETAIN THIS MANUAL FOR FUTURE
REFERENCE.

يرجى قراءة هذا الدليل بعناية قبل استخدام هذا الجهاز.
احتفظ بهذا الدليل للرجوع إليه في المستقبل.

Table Of Content

Treadmill Main Parameters	3
Safety Warning	3
Packing Details	4
Tools & Screws List	4
Assembly Guidance	5
Folding and Unfolding	7
Display Operating Instructions	8
Treadmill General Errors	11
Running Belt Adjustment	12
Lubricant Maintenance	12

Treadmill Main Parameters

- Running Area: 1000*390mm
- Max User's Weight: 100KG
- Set up Size: (L*W*H)1410*660*1250mm
- Folding Size: (L*W*H)520*660*1250mm
- Speed: 1-12.8km/h
- Mode: "Manual"; "Time countdown"; "Distance countdown"; "Calories countdown"; "Auto". In accordance with Monitor instruction.
- 12 sport modes can be set up by own needs.







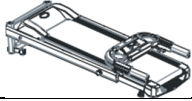
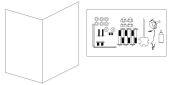
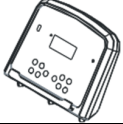

Safety Warning

- Please don't use this machine with illness, fatigue and drunk.
- Children should use this machine under adults accompany.
- Please wear comfortable clothes, avoid flip flop or skirt when using this machine.
- Please start from suitable sport as excessive exercise may affect health.
- Loading capacity is 100KG, overload may cause damage.

Attention

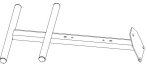
- It's common home use machine, please avoid commercial use.
- Please avoid using this machine at fire source location.
- Please exercise in wide space without any danger.
- When use in the floor, please be sure cover the carpet to avoid damage to the surface.
- When not use, please don't set it on the place as follows:
 - A. Overheat, over cold place. B. Outdoors, direct sunlight place.
 - C. Gas stove, near the fire place. D. Cold and more moisture places.
 - E. Child touch place. F. Soot, water vapor place.
- Please don't use this machine on the uneven places.

Packing Details

Frame		Manual + Screw package	
Electronic Panel		Transport wheel bracket	
The following is a multifunctional accessory			
Massager machine		Connecting rod	
Massager bracket		Dumbbell	
Dumbbell rack		Foam	

Tools & Screws List

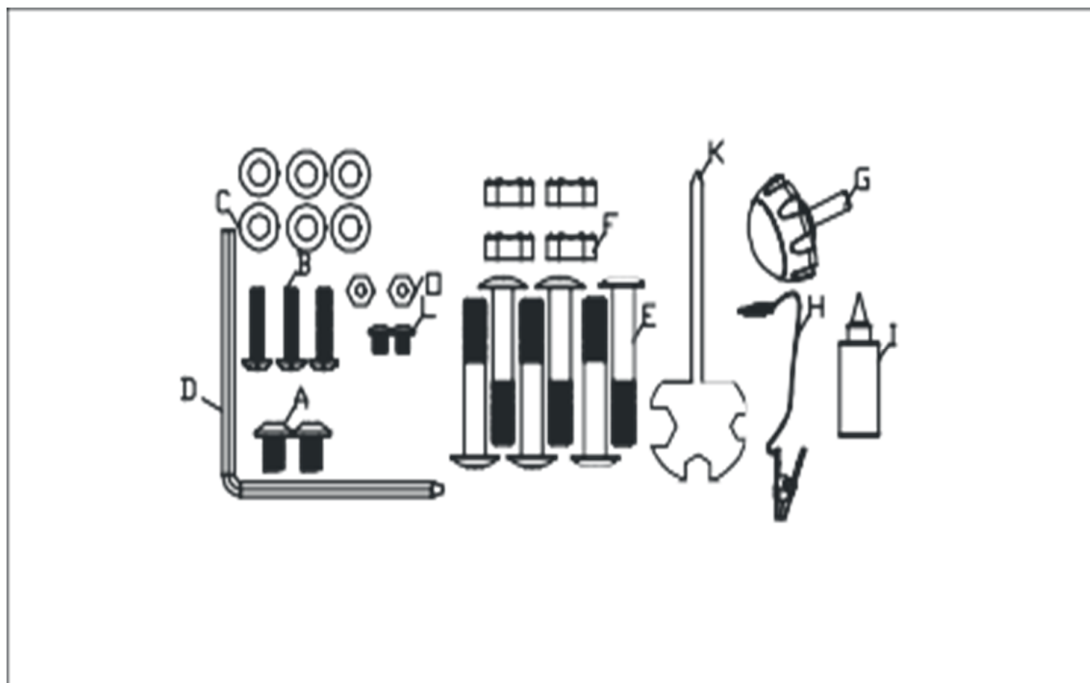

Assembly Guidance

First step: Base assembly

With screw E (4 pcs), washer C (4 pcs) and cap nut F (4 pcs) to carry round bracket fixed to the base.

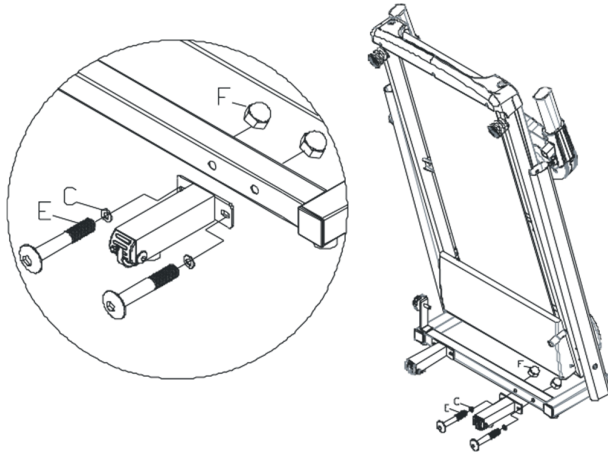

Second step: Expand Frame

When expanded, first to pull the pin on the column N FIG pull out, the other hand supporting frame slowly on the ground, and the locking knob with M Fig target, to prevent movement when shaking.

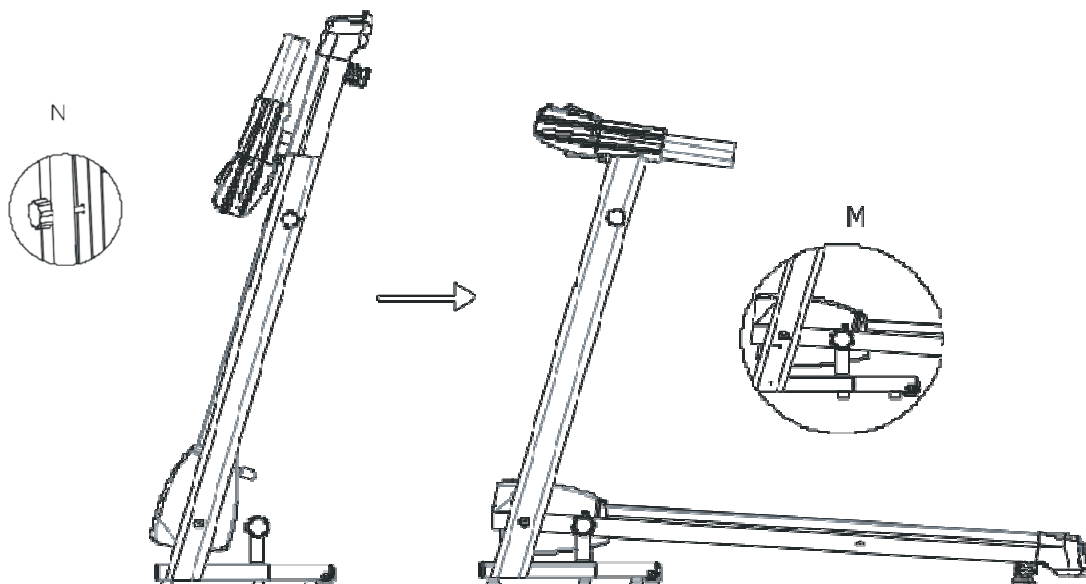

Third step: Display structure assembly

First electronic watch frame folded direction of the arrow, and then screw A(2 pcs), washer C(2 pcs) electronic table frame fixed on the column.

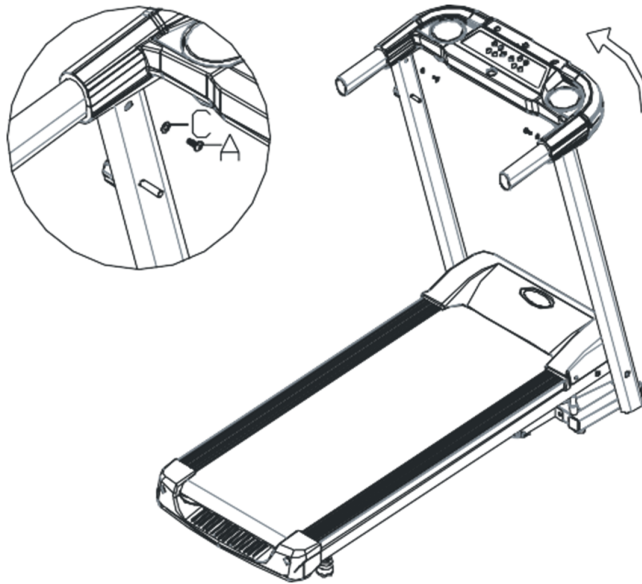



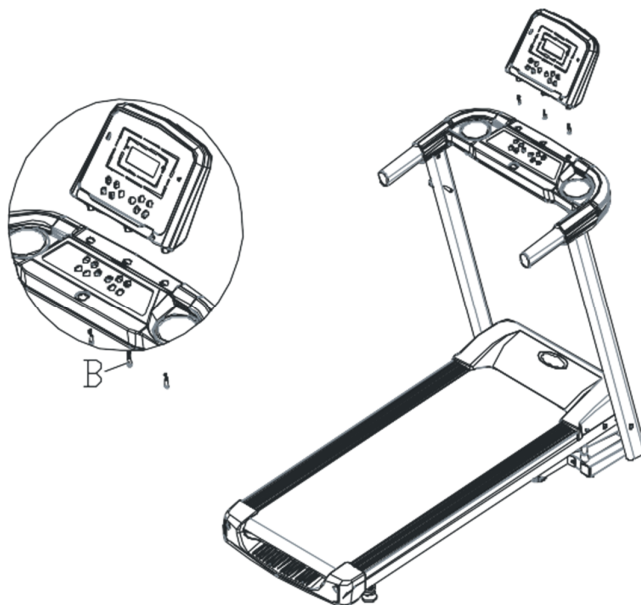

Fourth step: Display panel assembly

First electronic watch docking signal line, then the direction of the arrows, the panel is mounted on the electronic form, and then fixed with screws B (3 pcs).

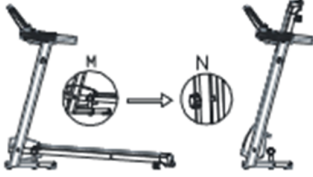

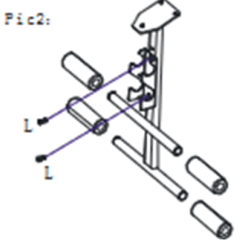
Folding and Unfolding

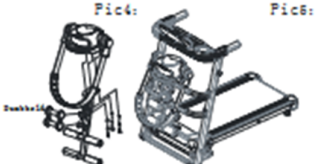
<p>Folding</p>		<p>When folded, the first M FIG release knob subject, raised his hand to the back of the treadmill to the vertical direction by pulling on the column N Figure the pin fixed to the frame tube hole.</p>
<p>Assembling</p>		<p>When expanded, first to pull the pin on the column N FIG pull out, the other hand supporting frame slowly on the ground, and the locking knob with M Fig target, to prevent movement when shaking.</p>
<p>Assemble connecting rod</p>		<p>take four M8 * 16L screws and 4 M8 arc washer, the two connecting rod lock fixed as the picture on the left.</p>
<p>Assemble dumbbell rack and foam</p>		<p>take two M6 * 15L screws(L) to fix the dumbbell rack, Set of four foam as the picture on the left</p>
<p>Assemble massage bracket</p>		<p>take two M8 * 45L screws(E) and two nuts relaxation(O), the massage head lock securing bracket and connecting rod as the picture on the left.</p>
<p>Assemble massage machine</p>		<p>take three M8 * 20L screws and three M8 flat washer, the massage head and lock securing bracket, then put dumbbell on hook as the picture on the left.</p>

Display Operating Instructions



1. Description

Treadmill parameter; Sport parameter; Sport mode; Manual mode; Mode; Program mode.

2. Parameter instruction

- Minimum speed 1km/h
- Maximum speed 12.8km/h
- Maximum exercise time: 45min under Time mode
- Minimum exercise time: 5 min under Time mode
- Maximum exercise distance: 99km under Distance mode
- Minimum exercise distance: 1km under Distance mode
- Maximum calories consumption: 990cal under Calories mode
- Minimum calories consumption: 20cal under Calories mode
- Minimum time: 5min under (P1-P12) Program mode
- Maximum time: 45min under (P1-P12) Program mode

3. LCD display instruction

LCD (94774) shows: Speed, Time, Distance, Calories.

4. Button function

- Function button: Speed Shortcuts 4 (3, 6, 9, 12)
 "Start" button "Stop" button
 "Program" button "Mode" button
 "Speed+" button "Speed-" button

5. Button function and operation

"Start" button - Start the motor

"Stop" button - Stop the motor

"Program" button - Auto program selection

"Mode" button - Countdown mode selection

"Speed+/-" button - Adjust speed when running,
adjust parameter value when setting

"Speed Shortcuts" - Directly select speed value when running

6. Sport modes

A. Manual mode

Enter manual mode: After the electronic power meter-wide display, enter the initial standby mode, then press the start button, enter to manual mode.

B. Countdown mode

1. Enter time countdown mode: In the initial standby mode press Kin selection time countdown mode, where the time window 10:00 minutes and flashing speed by

+/- keys set the desired run time, set the range of 5: 00-45 : 00 minutes, press the start button to enter the running time countdown mode.

2. Enter distance countdown mode: In the initial standby mode, press the mode button to select the mode from the countdown, this time from the window 1.0 kilometers and flashes, the distance traveled by the speed +/- key set the desired setting range 1.0 to 99.0 kilometers, press Start key to enter the distance countdown mode.

3. Enter calories countdown mode: In the initial standby mode, press the mode button to select the calorie countdown mode, then 50 calories window displays and flashing speed by +/- keys to set the required run-calorie, setting range from 20 to 990, press the Start button to enter calorie countdown mode.

C. Auto mode

Enter auto mode: In the initial setting mode or standby state, press the key to enter the program automatic program selection. At this time window 10:00 minutes and

flashes through speed +/- keys set the desired run time, set the range of 5: 00 ~ 45: 00 minutes, press the Start button to enter the automatic program.

7. Sleep Function

When the treadmill stops running without any operating more than 10 minutes into hibernation, spreadsheets automatically turn off the display, press any key to wake electronic form, re-enter standby mode after the initial full-display.

8. Safety lock function

After normal use, the need to specify the location of the safety lock into electronic form before they can operate electronic form; safety lock to win, spreadsheets or E07 LCD window displays "---", and accompanied by a beep every second warning; as in the running, won the safety lock, the system will quickly stop, close again the safety lock, all motion data is cleared.

9. Each numerical display ranges

	Initial Display	Initial Value	Setting Range	Display Range
Time(min:sec)	0:00	10:00	5:00~45:00	0~45:00
Speed(km/h)	0.0	N/A	N/A	1~12.8
Distance(km)	0.0	1.0	1.0-99.0	0.0-99.9
Pulse(sec/min)	P	N/A	N/A	40-199
Calories (Kcal)	0	50	20-990	0-999

P1-P12 Program

Time period formula		Time set/10 period=Run time and down time period									
		1	2	3	4	5	6	7	8	9	10
P1	SPEED	3	3	6	5	5	4	4	4	4	3
P2	SPEED	3	3	4	4	5	5	5	6	6	4
P3	SPEED	2	4	6	8	7	8	6	2	3	2
P4	SPEED	3	3	5	6	7	6	5	4	3	3
P5	SPEED	3	6	6	6	8	7	7	5	5	4
P6	SPEED	2	6	5	4	8	7	5	3	3	2
P7	SPEED	2	9	9	7	7	6	5	3	2	2
P8	SPEED	2	4	4	4	5	6	8	8	6	2
P9	SPEED	2	4	5	5	6	5	6	3	3	2
P10	SPEED	2	5	7	5	8	6	5	2	4	3
P11	SPEED	2	5	6	7	8	9	10	5	3	2
P12	SPEED	2	3	5	6	8	6	9	6	5	3

Treadmill General Errors

E01: communication blocked between electronic and controller.

Solution	When communication line is blocked between electronic and under controller	Please connect again or change communication line
	When Electronic without signal	Change Electronic to repair
	When under controller without signal	Change under controller to repair

E02: The controller does not detect the voltage of the motor line.

Solution	Motor cable is not connected	
	No voltage output or abnormal by under controller	Change under controller to repair
	Motor is bad	Change motor

E03: When the motor is running, the controller can't test the speed signal.

Solution	Motor cable is not connected	Check connection
	Under controller with abnormal signal	Change under controller to repair

E04: When the motor is running, current exceeds the rated current.

Solution	Treadmill motor load exceeds the rated current	Recommend within the rated current of the motor
	Treadmill motor assembly structure problems, causing the motor blocked or resistance	Check the structure of treadmill
	By limiting control system failure	Change under controller to repair

E05: Monitor can't test the signal of security lock.

Solution	Safety Magnet off	Please set magnet safety lock correctly
	Electronic Safety lock system malfunction	Change electronic to repair

Running Belt Adjustment

1. When running belt lean to the left, adjusting screw on the left 1-2 turns along the clockwise. Then, test running; If still lean to the left, repeat the above steps until back to the center.
2. When running belt lean to the right, adjusting screw on the right 1-2 turns along the clockwise. Then, test running; If still lean to the right, repeat the above steps until back to the center.
3. When the running belt too tight, it will cause stronger resistance. Please adjust both sides screws 1-2 turns along the counterclockwise, loosen the belt until stopping skidding or pausing; When the running belt too loose, please adjust both sides screws 1-2 turns along the clockwise.

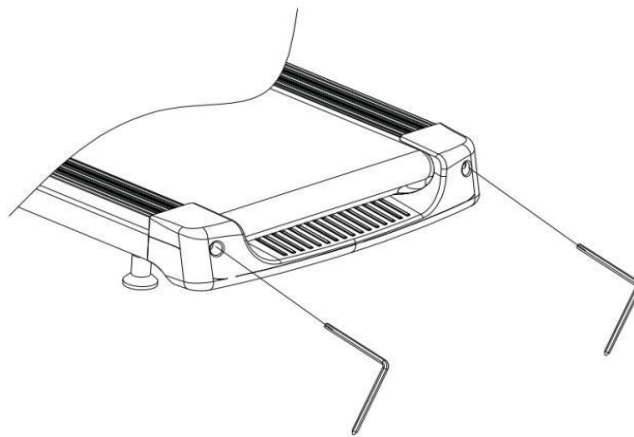

Lubricant Maintenance

Location is in the middle of the lower surface of the running belt. When add lubricant, please inject to the center of running board, then put down the belt, pressing the hole by hands, rotating the belt to apply evenly.

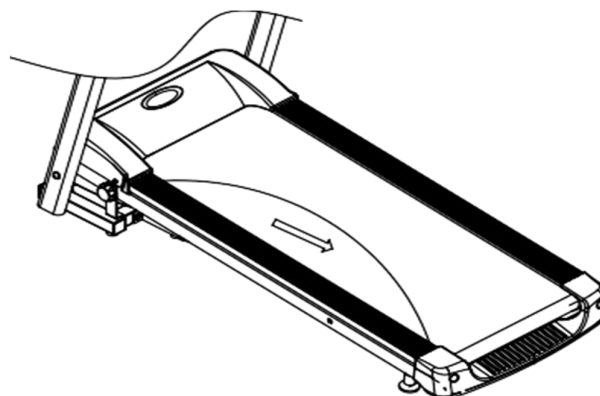

تعديل حزام الجري

1. عندما يميل الحزام إلى اليسار، فإن برغي الضبط الموجود على اليسار يدور 1-2 في اتجاه عقارب الساعة. ثم، تشغيل الاختبار؛ إذا كنت لا تزال تميل إلى اليسار، كرر الخطوات المذكورة أعلاه حتى تعود إلى المركز.
2. عندما يميل حزام الجري إلى اليمين، يتحول برغي الضبط الموجود على اليمين 1-2 على طول اتجاه عقارب الساعة. ثم، تشغيل الاختبار؛ إذا كنت لا تزال تميل إلى اليمين، كرر الخطوات المذكورة أعلاه حتى تعود إلى المركز.
3. عندما يكون حزام الجري مشدودًا جدًا، فإنه سيسبب مقاومة أقوى. يرجى ضبط مسامير الجانبين 1-2 دورة على طول عكس اتجاه عقارب الساعة، ثم قم بفك الحزام حتى يتوقف عن الانزلاق أو الإيقاف المؤقت؛ عندما يكون حزام الجري فضفاضًا جدًا، يرجى ضبط مسامير الجانبين 1-2 دورة على طول اتجاه عقارب الساعة.

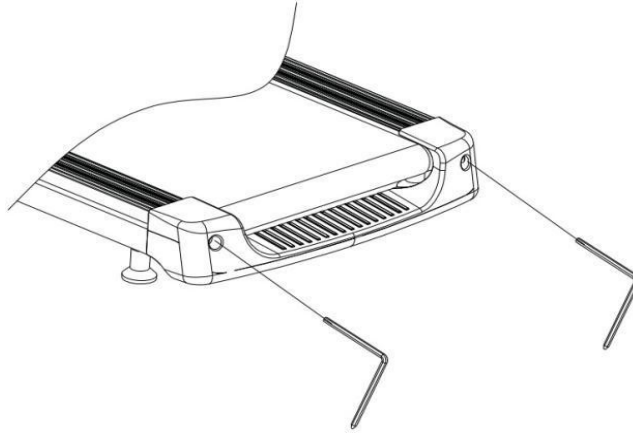

صيانة زيوت التشحيم

الموقع في منتصف السطح السفلي لسير الجري. عند إضافة مادة التشحيم، يرجى حقنها في منتصف لوحة التشغيل، ثم وضع الحزام لأسفل، والضغط على الفتحة باليدين، وتدوير الحزام لتطبيقه بالتساوي.

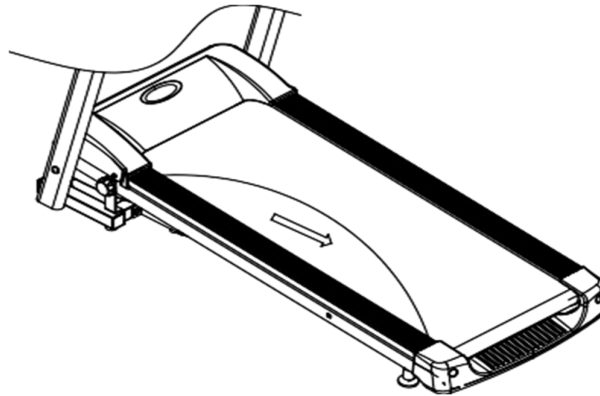

أخطاء عامة في جهاز المشي

E01: تم حظر الاتصال بين جهاز التحكم الإلكتروني وجهاز التحكم.

حل	خط الاتصال	يرجى الاتصال مرة أخرى أو تغيير خط الاتصال
	تغيير الإلكتروني لإصلاح	عندما يتم حظر خط الاتصال بين الإلكتروني وتحت وحدة التحكم
	التغيير تحت وحدة التحكم للإصلاح	عندما تكون إلكترونية بدون إشارة
		عندما تكون تحت وحدة التحكم بدون إشارة

E02: لا تكتشف وحدة التحكم جهد خط المحرك.

حل	كابل المحرك غير متصل	تغيير تحت وحدة التحكم للإصلاح
	تغيير المحرك	لا يوجد خرج جهد أو غير طبيعي بواسطة وحدة التحكم
		المحرك سيء

E03: عندما يكون المحرك قيد التشغيل، لا يمكن لوحدة التحكم اختبار إشارة السرعة.

حل	تحقق من اتصال	كابل المحرك غير متصل
	التغيير تحت وحدة التحكم للإصلاح	تحت وحدة التحكم مع إشارة غير طبيعية

E04: عندما يكون المحرك قيد التشغيل، يتجاوز التيار التيار المقنن.

حل	يوصي ضمن التيار المقنن للمحرك	يتجاوز حمل محرك جهاز المشي التيار المقنن
	التحقق من هيكل حلقة مفرغة	مشاكل في هيكل تجميع محرك المشي، مما يتسبب في انسداد المحرك أو مقاومته
	التغيير تحت وحدة التحكم للإصلاح	عن طريق الحد من فشل نظام التحكم

E05: لا يمكن للشاشة اختبار إشارة قفل الأمان.

حل	يرجى ضبط قفل الأمان المغناطيسي بشكل صحيح	مغناطيس الأمان معطل
	تغيير الإلكتروني للإصلاح	عطل في نظام قفل الأمان الإلكتروني

7. وظيفة النوم

عندما يتوقف جهاز المشي عن العمل دون أي تشغيل بعد أكثر من 10 دقائق من وضع السبات، تقوم جداول البيانات بإيقاف تشغيل الشاشة تلقائيًا، وتضغط على أي مفتاح لتنشيط النموذج الإلكتروني، وتعيد الدخول إلى وضع الاستعداد بعد العرض الكامل الأولي.

8. وظيفة قفل الأمان

بعد الاستخدام العادي، هناك حاجة إلى تحديد موقع قفل الأمان في شكل إلكتروني قبل أن تتمكن من تشغيل النموذج الإلكتروني؛ قفل الأمان للفوز، وجدول البيانات أو نافذة E07 LCD تعرض "---"، مصحوبة بصافرة تحذيرية كل ثانية؛ كما هو الحال في التشغيل، فاز بقفل الأمان، سيتوقف النظام بسرعة، ويغلق قفل الأمان مرة أخرى، ويتم مسح جميع بيانات الحركة.

9. كل نطاق عرض رقمي

نطاق العرض	يضع مجال	القيمة البدائية	العرض الأولي	
0~45:00	5:00~45:00	10:00	0:00	الوقت (دقيقة: ثانية)
1~12.8	N/A	N/A	0.0	السرعة (كم/ساعة)
0.0-99.9	1.0-99.0	1.0	0.0	المسافة (كم)
40-199	N/A	N/A	P	نبض (ثانية / دقيقة)
0-999	20-990	50	0	السرعات الحرارية (سعر حراري)

P1-P12 برنامج

formula	Time period	Time set/10 period=Run time and down time period									
		1	2	3	4	5	6	7	8	9	10
P1	SPEED	3	3	6	5	5	4	4	4	4	3
P2	SPEED	3	3	4	4	5	5	5	6	6	4
P3	SPEED	2	4	6	8	7	8	6	2	3	2
P4	SPEED	3	3	5	6	7	6	5	4	3	3
P5	SPEED	3	6	6	6	8	7	7	5	5	4
P6	SPEED	2	6	5	4	8	7	5	3	3	2
P7	SPEED	2	9	9	7	7	6	5	3	2	2
P8	SPEED	2	4	4	4	5	6	8	8	6	2
P9	SPEED	2	4	5	5	6	5	6	3	3	2
P10	SPEED	2	5	7	5	8	6	5	2	4	3
P11	SPEED	2	5	6	7	8	9	10	5	3	2
P12	SPEED	2	3	5	6	8	6	9	6	5	3

3. تعليمات شاشة LCD

شاشة LCD (94774) تعرض: السرعة، الوقت، المسافة، السرعات الحرارية.

4. وظيفة الزر

- زر الوظيفة: اختصارات السرعة 4 (3، 6، 9، 12)
- زر "ابدأ" زر "إيقاف".
- زر "البرنامج" زر "الوضع".
- زر "السرعة+" زر "السرعة-".

5. وظيفة الزر والتشغيل

- زر "ابدأ" - قم بتشغيل المحرك
- زر "إيقاف" - أوقف المحرك
- زر "البرنامج" - اختيار البرنامج تلقائيًا
- زر "الوضع" - اختيار وضع العد التنازلي
- زر "Speed+/-" - ضبط السرعة عند التشغيل،
ضبط قيمة المعلمة عند الإعداد
- "اختصارات السرعة" - حدد قيمة السرعة مباشرة عند التشغيل

6. الأوضاع الرياضية

أ. الوضع اليدوي

أدخل الوضع اليدوي: بعد العرض الإلكتروني لمقياس الطاقة، أدخل وضع الاستعداد الأولي، ثم اضغط على زر البدء، وأدخل إلى الوضع اليدوي.

ب. وضع العد التنازلي

1. أدخل في وضع العد التنازلي للوقت: في وضع الاستعداد الأولي اضغط على Kin لاختيار وضع العد التنازلي للوقت، حيث تكون نافذة الوقت 10:00 دقيقة وسرعة الوميض بمقدار +/- تقوم المفاتيح بتعيين وقت التشغيل المطلوب، وضبط النطاق من 5:00-45:00 دقيقة، اضغط على زر البدء للدخول في وضع العد التنازلي لوقت التشغيل.
2. أدخل وضع العد التنازلي للمسافة: في وضع الاستعداد الأولي، اضغط على زر الوضع لتحديد الوضع من العد التنازلي، هذه المرة من النافذة 1.0 كيلومتر ويومض، المسافة المقطوعة بواسطة مفتاح السرعة +/- اضبط نطاق الإعداد المطلوب من 1.0 إلى 99.0 كيلومترًا، اضغط على مفتاح البدء للدخول في وضع العد التنازلي للمسافة.
3. أدخل وضع العد التنازلي للسرعات الحرارية: في وضع الاستعداد الأولي، اضغط على زر الوضع لتحديد وضع العد التنازلي للسرعات الحرارية، ثم تعرض نافذة 50 سرعة حرارية وسرعة الوميض بواسطة مفاتيح +/- لتعيين السرعات الحرارية المطلوبة، نطاق الإعداد من 20 إلى 990، اضغط على زر ابدأ للدخول إلى وضع العد التنازلي للسرعات الحرارية.

ج. الوضع التلقائي

أدخل الوضع التلقائي: في وضع الإعداد الأولي أو حالة الاستعداد، اضغط على المفتاح للدخول إلى اختيار البرنامج التلقائي للبرنامج. في هذا الوقت، تضبط النافذة 10:00 دقيقة وتومض من خلال مفاتيح السرعة +/- وقت التشغيل المطلوب، وتضبط النطاق من 5:00 إلى 45:00 دقيقة، اضغط على الزر "ابدأ" للدخول إلى البرنامج التلقائي.

عرض تعليمات التشغيل



1. الوصف

معلمة المطحنة. المعلمة الرياضية الوضع الرياضي؛ الوضع اليدوي؛ وضع؛ وضع البرنامج.

2. تعليمات المعلمة

- الحد الأدنى للسرعة 1 كم / ساعة
- السرعة القصوى 12.8 كم/ساعة
- الحد الأقصى لوقت التمرين: 45 دقيقة في وضع الوقت
- الحد الأدنى لوقت التمرين: 5 دقائق في وضع الوقت
- الحد الأقصى لمسافة التمرين: 99 كم في وضع المسافة
- الحد الأدنى لمسافة التمرين: 1 كم في وضع المسافة
- الحد الأقصى لاستهلاك السرعات الحرارية: 990 سرعة حرارية في وضع السرعات الحرارية
- الحد الأدنى لاستهلاك السرعات الحرارية: 20 سرعة حرارية في وضع السرعات الحرارية
- الحد الأدنى للوقت: 5 دقائق تحت وضع البرنامج (P1-P12).
- الحد الأقصى للوقت: 45 دقيقة تحت وضع البرنامج (P1-P12).

للطي والتكشف

<p>للطي</p>		<p>عند طيها، رفع أول مقبض تحرير M FIG يده إلى الجزء الخلفي من جهاز المشي إلى الاتجاه الرأسي عن طريق سحب العمود N لشكل الدبوس المثبت في فتحة أنبوب الإطار.</p>
<p>تجميع</p>		<p>عند التوسيع، قم أولاً بسحب الدبوس الموجود على العمود N FIG للخارج، ومن ناحية أخرى يدعم الإطار ببطء على الأرض، ومقبض القفل مع هدف M Fig، لمنع الحركة عند الاهتزاز.</p>
<p>تجمع قضيب التوصيل</p>	<p>Pic 1:</p> 	<p>خذ أربعة براغي M8 * 16L و 4 حلقات قوسية M8، وقفل قضيب التوصيل مثبت كما في الصورة على اليسار.</p>
<p>تجمع الدمبل الرف والرغوة</p>	<p>Pic 2:</p> 	<p>خذ اثنين من البراغي M6 * 15L (L) لتثبيت رف الدمبل، مجموعة من أربعة رغوة كما في الصورة على اليسار</p>
<p>تجمع تدليك قوس</p>	<p>Pic 3:</p> 	<p>خذ اثنين من البراغي M8 * 45L (E) واثنين من صواميل الاسترخاء (O)، وقوس تثبيت قفل رأس التدليك وقضيب التوصيل كما في الصورة على اليسار.</p>
<p>تجمع تدليك آلة</p>	<p>Pic 4: Pic 5:</p> 	<p>خذ ثلاثة براغي M8 * 20L وثلاثة حلقات مسطحة M8، ورأس التدليك وقوس تثبيت القفل، ثم ضع الدمبل على الخطاف كما في الصورة على اليسار.</p>

الخطوة الثالثة: تجميع هيكل العرض

أول إطار ساعة إلكتروني مطوي باتجاه السهم، ثم برغي A (قطعتين)، إطار طاولة إلكتروني للغسالة C (قطعتين) مثبت على العمود.

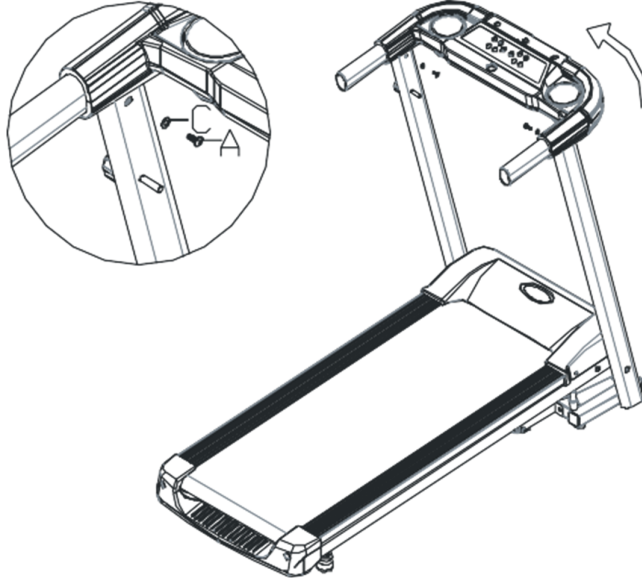

الخطوة الرابعة: تجميع لوحة العرض

أول خط إشارة لرسو السفن الإلكترونية، ثم اتجاه الأسهم، يتم تركيب اللوحة على الشكل الإلكتروني، ثم يتم تثبيتها بمسامير B (3 قطع).

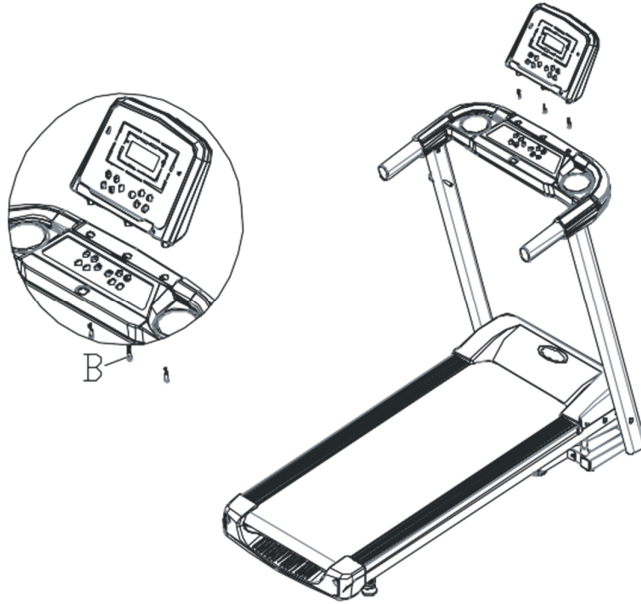

إرشادات التجميع

الخطوة الأولى: تجميع القاعدة

مع المسمار E (4 قطع)، والحلقة C (4 قطع) وصامولة الغطاء F (4 قطع) لحمل دعامة مستديرة مثبتة على القاعدة.

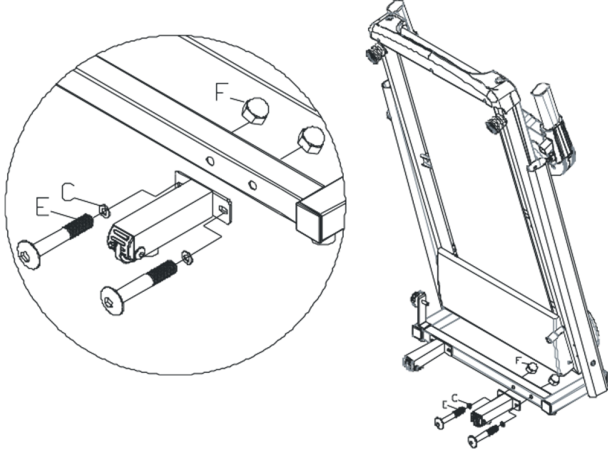

الخطوة الثانية: توسيع الإطار

عند التوسيع، قم أولاً بسحب الدبوس الموجود على العمود N FIG للخارج، ومن ناحية أخرى يدعم الإطار ببطء على الأرض، ومقبض القفل مع هدف M Fig، لمنع الحركة عند الاهتزاز.

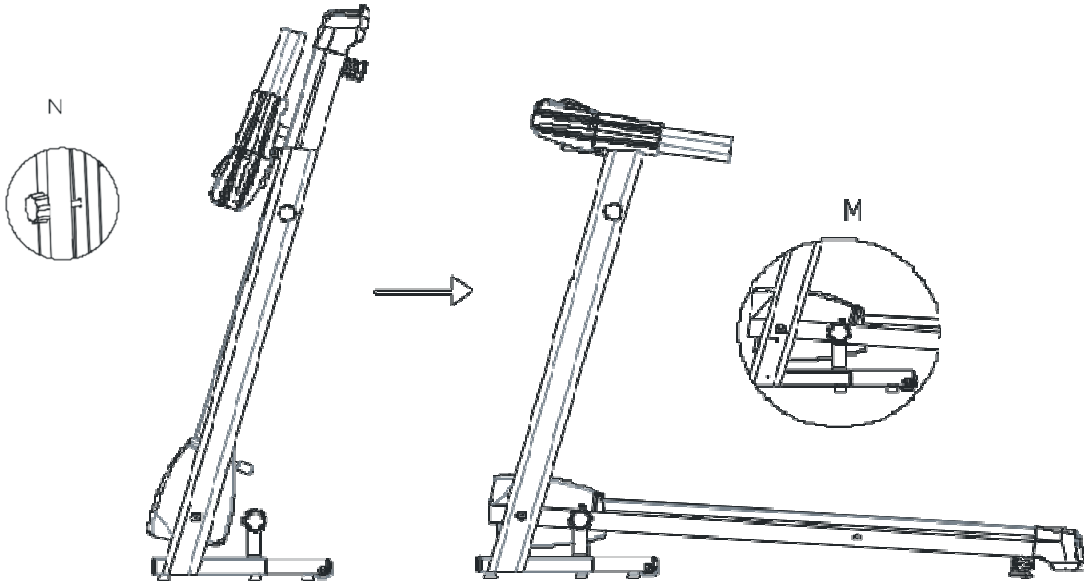

تفاصيل التعبئة

إطار		دليل + حزمة المسامير	
اللوحة الإلكترونية		قوس عجلة النقل	
فيما يلي ملحق متعدد الوظائف			
آلة مدلك		ربط قضيب	
قوس مدلك		الدمبل	
رف الدمبل		رغوة	

قائمة الأدوات والمسامير

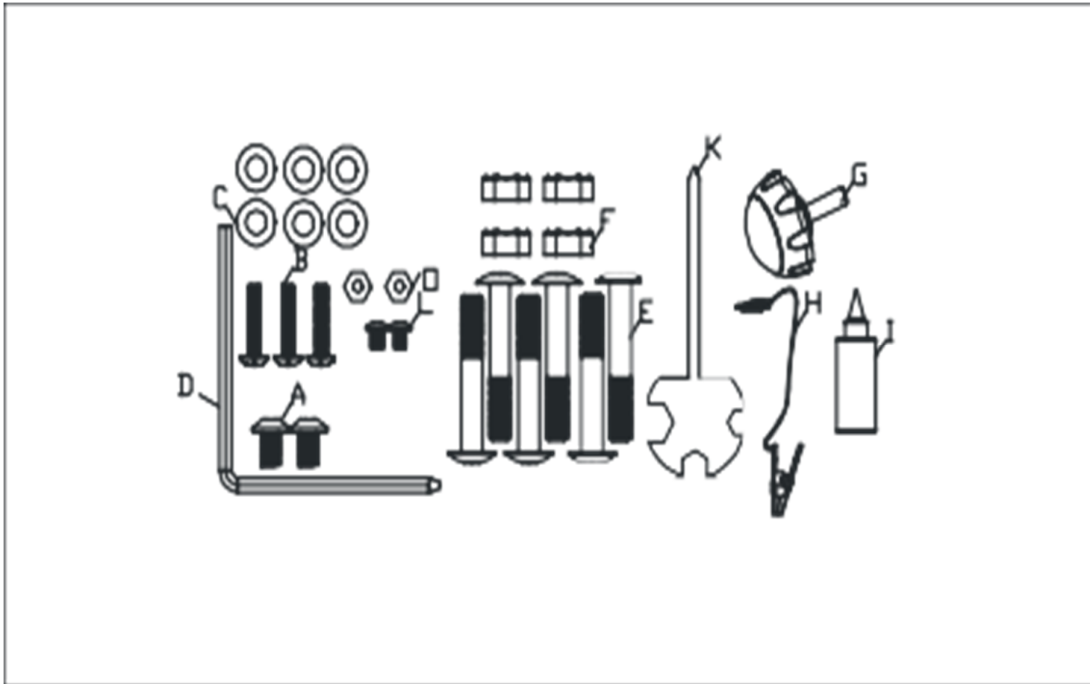

جهاز المشي المؤشرات الرئيسية

- منطقة التشغيل: 390*1000 مللي متر
- الحد الأقصى لوزن المستخدم: 100 كجم
- حجم الإعداد: (الطول * العرض * الارتفاع) 1250*660*1410 مللي متر
- حجم الطي: (الطول * العرض * الارتفاع) 1250*660*520 مللي متر
- السرعة: 1-12.8 كم/ساعة
- الوضع: "يدوي"؛ "العد التنازلي للوقت"؛ "العد التنازلي للمسافة"؛ "العد التنازلي للسعرات الحرارية"؛ "الي". وفقا لتعليمات المراقبة.
- يمكن إعداد 12 وضعًا رياضيًا حسب الاحتياجات الخاصة.

إرشادات السلامة

- من فضلك لا تستخدم هذا الجهاز مع المرض والتعب والسكر.
- يجب على الأطفال استخدام هذا الجهاز تحت مراقبة البالغين.
- يرجى ارتداء ملابس مريحة، وتجنب التقلبات أو التنورة عند استخدام هذه الآلة.
- يرجى البدء بالرياضة المناسبة لأن الإفراط في ممارسة الرياضة قد يؤثر على الصحة.
- سعة التحميل 100 كجم، قد يتسبب الحمل الزائد في حدوث ضرر.

انتباه

- إنها آلة شائعة الاستخدام في المنزل، يرجى تجنب الاستخدام التجاري.
- يرجى تجنب استخدام هذا الجهاز في موقع مصدر الحريق.
- يرجى ممارسة الرياضة في مساحة واسعة دون أي خطر.
- عند الاستخدام على الأرض، يرجى التأكد من تغطية السجاد لتجنب تلف السطح.
- عند عدم الاستخدام، يرجى عدم وضعه على المكان كما يلي:
 - ارتفاع درجة الحرارة، فوق مكان بارد. ب. في الهواء الطلق، مكان أشعة الشمس المباشرة.
 - موقد الغاز، بالقرب من مكان المدفأة. د- الأماكن الباردة والأكثر رطوبة.
 - مكان لمس الطفل. واو - السخام، مكان بخار الماء.
- لا يرجى عدم استخدام هذا الجهاز في الأماكن غير المستوية.

جدول المحتويات

٣	جهاز المشي المؤشرات الرئيسية
٣	إرشادات السلامة
٤	تفاصيل التعبئة
٤	قائمة الأدوات والمسامير
٥	إرشادات التجميع
٧	للطي والتكشف
٨	عرض تعليمات التشغيل
١١	أخطاء عامة في جهاز المشي
١٢	تعديل حزام الجري
١٢	صيانة زيوت التشحيم



Need Help?

تحتاج مساعدة؟

Call For Technical Support.
اتصل للحصول على الدعم الفني.

United Arab Emirates

الإمارات العربية المتحدة

+971 56 501 5399

+971 54 308 4588

customercare@topskyland.com

<https://topskyland.com>

Saudi Arabia

المملكة العربية السعودية

+966 50 819 8548

+966 59 643 1174

customerservice@topskyland.com

<https://sa.topskyland.com>