



USER's MANUAL

دليل المستخدم

TREADMILL

جهاز المشي

EM-1277

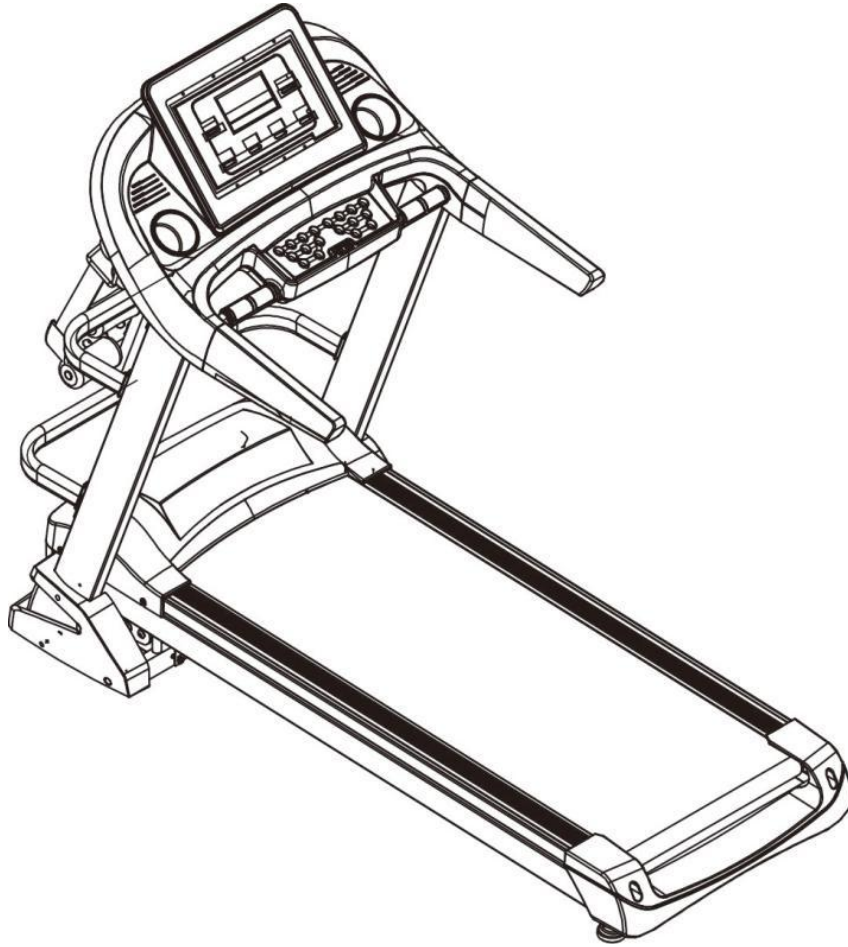

IMPORTANT!

PLEASE READ THIS MANUAL CAREFULLY
BEFORE USING THIS DEVICE.
RETAIN THIS MANUAL FOR FUTURE
REFERENCE.

مهم!

يرجى قراءة هذا الدليل بعناية قبل استخدام هذا الجهاز.
احتفظ بهذا الدليل للرجوع إليه في المستقبل.

Table Of Content

Quality Guarantee Commitment	3
Safety Instruction	4
Special Safety Instruction	5
Description of Assembly	5
Configuration List	6
Explosion Diagram	7
Parts List of Explosion Diagram	8
Steps of Assembly	10
Structure of Finished Product	12
Operating Instruction	13
Console Operating Instruction	15
Troubleshooting	21
Daily Maintenance	22
Important Matter	25

Quality Guarantee Commitment

We ensure that this product is made from high-quality materials.

We will repair the product if it has problems in normal use.

Warranty period is 1 year (from the date of purchase). If the product you purchase has quality problems, please contact with our customer service personnel in 12 months. Please don't deal with the problems without permission. We are responsible for repair of the following accessories: frame, wires, foam on armrest, motor, moving wheels, etc. The following cases are beyond the scope of warranty:

- Damage for external reason.
- Use non-original accessories.
- Handle incorrectly by yourself.
- Fail to operate as instructed.

Quick-wear parts will not be repaired or replaced if normally worn, such as running belt, etc.

This quality guarantee commitment is only valid for private use of family and inapplicable to gymnasium and other situations of professional training.

Please contact with our customer service personnel to buy accessories beyond scope of warranty and provide the information below when ordering:

- Instruction.
- Model of treadmill.
- Serial number of accessories.
- Proof of date of purchase.

Please don't send the product to our company before our customer service personnel confirm. We refuse to bear any expenses if you send back the product without permission.

Safety Instruction

Many safety problems are considered in design and manufacturing of the product, but please still operate according to the instruction below just in case. We are not responsible for any consequences caused by abnormal operation.



In order to ensure your safety and prevent accidents, please carefully read the operating instruction before use.

1. Please consider your physical condition when training with the product, and train in an appropriate and regular way to ensure that you have enough physical strength. Wrong or excess training will be harmful to your health.
2. This product is unsuitable for children. Those that feel unwell or are mentally defective and lack common sense of use shall not use the product unless under guardianship or guidance of people responsible for their safety. Children shall be prevented from fiddling with the equipment.
3. This product is suitable for home use instead of professional training and test or medical treatment.
4. Heart rate display of this product does not provide data for clinical medicine.
5. The damaged power line must be replaced by manufacturer or professional maintenance personnel to prevent danger.
6. Please inspect all components and ensure that screws and nuts are tightened before use.
7. Please wear comfortable tight clothes when using the product to prevent the clothes from being hooked by the machine. Don't let kids or pets play nearby to avoid accidents.
8. Please place the product on smooth, clean and flat ground, ensure that there is nothing sharp nearby and don't use it near source of water and heat.
9. Don't touch any moving parts with hands or place hands or feet in gap beneath the running belt.
10. This product can only be used by one person when running.
11. Ensure that screws and bolts are tightened after assembly of the product.
12. Please use accessories provided by the factory and don't replace them without permission.

This product is HC product. The weight of user is not more than 130kg.

Special Safety Instruction

Power Source:

- Place the treadmill where the plug can reach the socket.
- Directly insert the power line into socket and keep it firm.
- Please use qualified socket to avoid consequential danger. If the plug and socket are incompatible, ask the electrician to deal with it instead of moving the plug.
- 220V—240VAC power source is used.
- Please keep power line away from roller, and don't place power source on running belt or use damaged plug.
- Please pull the plug out from the socket before cleaning and maintenance.

Warning: failing to pull out the plug may cause personal injury and damage to equipment.





















- Please inspect each component before use.
- Please don't use the product outdoors, at high humidity and in the sunshine.
- Please turn off the machine and pull out the plug when leaving.

Description of Assembly

- Please carefully read steps of assembly before assembly.
- Take out all wrap pages and place them on clean ground, which is convenient for you to check and install.
- Carefully check whether components are complete according to packing list.
- Please pay attention to safety when using tools or handling. Please don't install forcibly as you like in assembly.
- Please confirm whether the tools and packing materials left are dangerous. Plastics and foam are harmful to kids.
- Assemble the product according to the instruction. Please carefully read steps and description of assembly.
- The product must be carefully installed by adults, and by professionals if necessary.

Warning: carefully install the product without damaging it.

Configuration List

Configuration List		Multi-function	Single-function
Complete machine			
Bag of instruction	Safety lock Silicone oil instruction		
Multi-function accessory	Massager support		
	Supine support		
	Massage head		
	Dumbbell		
	Sponge sheath		
	Body twister		
left & right-side covers			
Rear angle bead			

Explosion Diagram

All accessories are here and displayed in the list below.

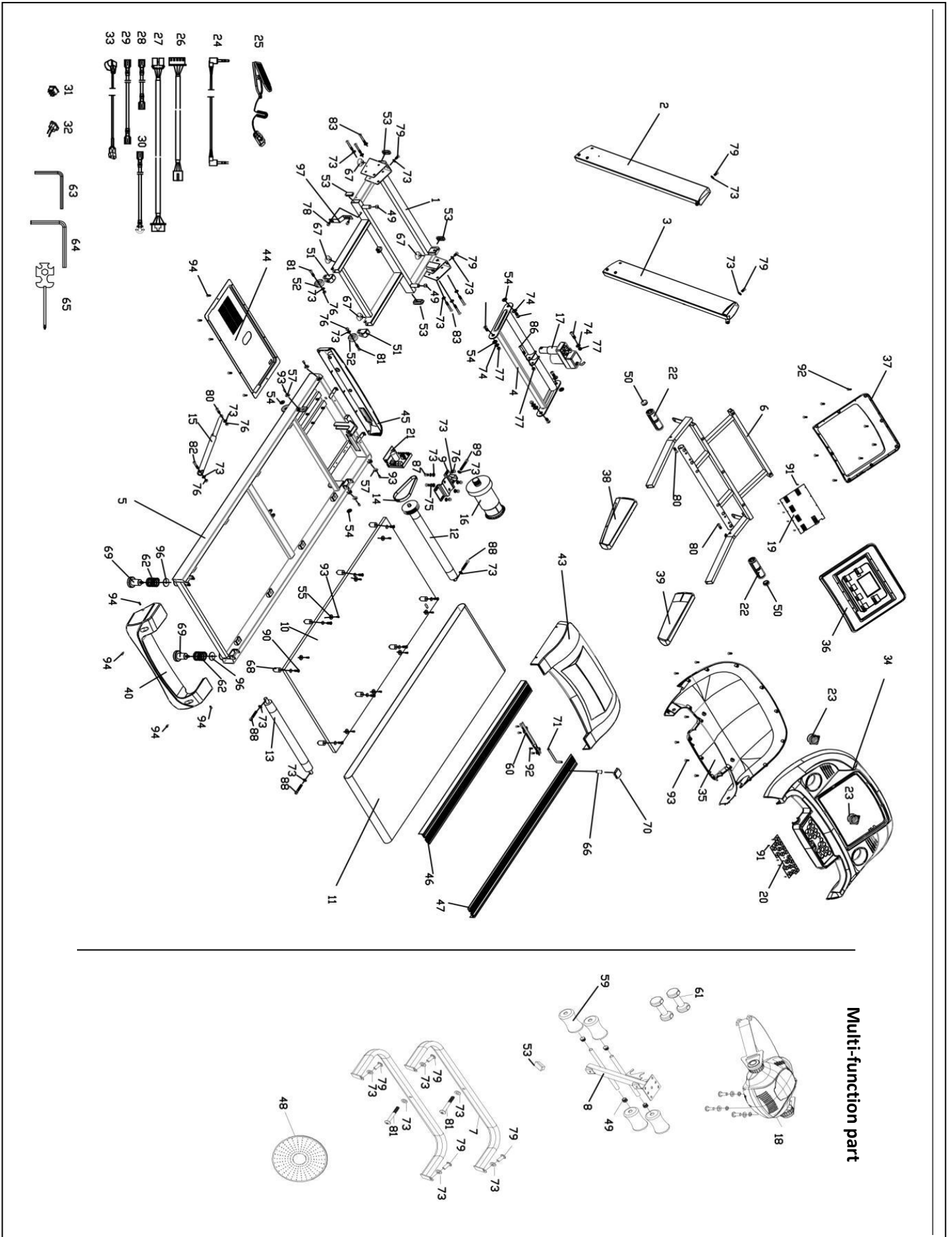

Parts List of Explosion Diagram

Part no.	Name	Q'ty	Part no.	Name	Q'ty
1	Pedestal	1	50	Round inner tube plug match $\phi 32 \times T1.5$ Tube	2
2	Upright post(L)	1	51	Moving roller bush	2
3	Upright post(R)	1	52	Moving wheel	2
4	Incline frame	1	53	Square inner tube plug match 25*50*2.0T square tube	5
5	Main frame	1	54	Plastic spacer $\phi 10 \times \phi 15 \times \phi 25 \times 2 \times 6$	6
6	Computer frame	1	55	Edgestrip buckle $\phi 25 \times \phi 4.2 \times 4.5$ White	8
7	Massager Support	2	56	Plastic washer $\phi 10.5 \times \phi 25 \times t1.5$	2
8	Supine support	1	57	Assemble plastic 14*16*19	4
9	Motor bracket	1	58	R-type wire clamp	2
10	Running deck	1	59	Sponge sheath $\phi 17 \times \phi 70 \times 130$	4
11	Running belt	1	60	Oil cap	1
12	Front roller	1	61	Dumbbell	2
13	Rear roller	1	62	Compression spring $\phi 49 \times \phi 5 \times 5$	2
14	Motor belt	1	63	M5 L-shaped wrench	1
15	Gas spring	1	64	M6 L-shaped wrench	1
16	DC motor	1	65	Cross open-end wrench	1
17	Incline motor	1	66	Tubing bushing	1
18	Massager head	1	67	Adjustment foot pad	4
19	Computer PCB	1	68	Round cushion	8
20	Computer keypad	1	69	Adjustment foot pad $\phi 60 \times \phi 35 \times 65 \times M10 \times 22$	2
21	Lower controller	1	70	Fuel tank	1
22	Grip pulse	1	71	Fuel pipe	1
23	Speaker	2	72	M4 Flat washer	6
24	MP3 connecting line	1	73	M8 Flat washer	26
25	Safety lock	1	74	M10 Flat washer	4
26	Computer top line	1	75	M8 Spring washer	2
27	Computer bottom line	1	76	M8 Locknut	8
28	150 single lines	2	77	M10 Locknut	4
29	300 single lines	2	78	Half-round head hexagon screw M8*15	2
30	150 single ground line	1	79	Half-round head hexagon screw M8*20	8
31	Power switch	1	80	Half-round head hexagon screw M8*30	5

32	Upside-down T-shaped socket	1	81	Half-round head hexagon screw M8*40	1
33	Power line (with tail plug)	1	82	Half-round head hexagon screw M8*45	1
34	Computer top over	1	83	Half-round head hexagon screw M8*65	6
35	Computer bottom cover	1	84	Half-round head hexagon screw M10*25	4
36	Computer PCB top cover	1	85	Half-round head hexagon screw M10*40	1
37	Computer PCB bottom cover	1	86	Half-round head hexagon screw M10*55	1
38	PU foam(L)	1	87	Cylinder head hexagon screw M8*12	2
39	PU foam(L)	1	88	Cylinder head hexagon screw M8*60	3
40	Rear cover	1	89	Cylinder head hexagon screw M8*70	1
41	Side cover (L)	1	90	Countersunk head hexagon screw M8*25	8
42	Side cover (R)	1	91	Cross recessed pan head screw ST3.0*10	11
43	Motor top cover	1	92	Cross recessed pan head screw ST4.0*10	23
44	Motor bottom cover	1	93	Cross recessed pan head screw ST4.0*16	36
45	Motor front protecting cover	1	94	Cross head with flat self - tapping & self - drilling screws	36
46	Plastic Edgestrip (L)	1	95	Cross head self - tapping & self - drilling screws	6
47	Plastic Edgestrip (R)	1	96	Rubber gasket	2
48	Body twister	1	97	Package stator	1
49	Round inner tube plug match $\phi 19$ *T1.5 tube	6			

The above parts list is list of the highest configuration of this series of products.

Steps of Assembly

Step 1: Installation of complete machine

1. Hold the electronic meter and slowly lift it to fixed screw hole.
2. Fix Computer meter onto Upright post with 79# screw and 73# flat gasket.
3. Fix Upright post onto pedestal with 79# screw, 83# screw and 73# flat gasket.

Then remove package stator (red) fixing frame and pedestal, and prevent the frame from hurting people when bouncing off.

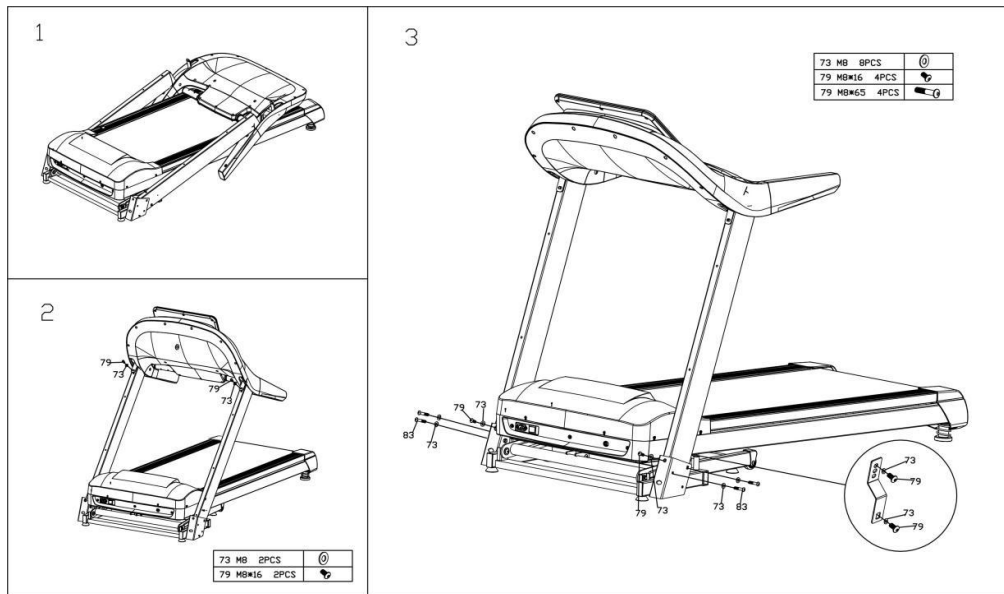

Step 2: Assembly of left and right-side covers

1. Fix the left and right side covers on both sides of pedestal with 94# screw and lock them.
2. Connect the connecting line and place it into small round tube, and then fix left and right handles onto electronic meter with 94# screw.
3. Fix rear angle bead onto main frame with 94# screw, and lock it. (Single function treadmill has assembled finished.)

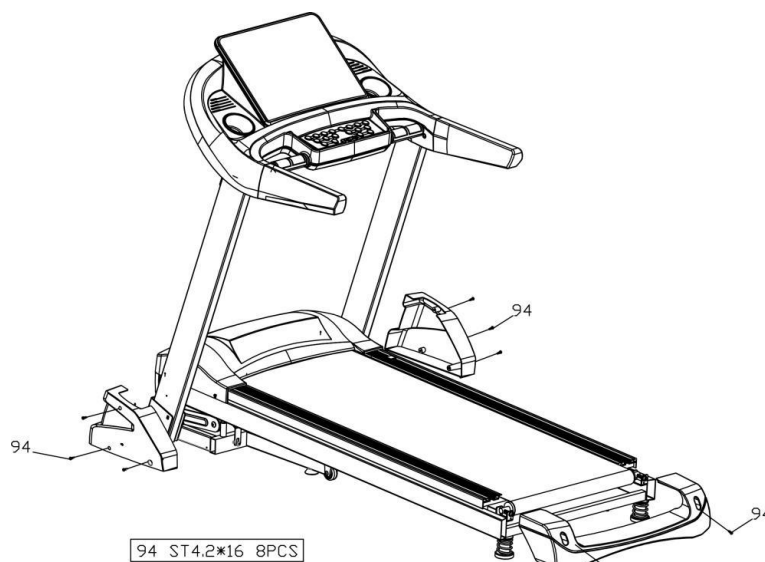

Step 3: Assembly of multifunctional supports

(Multi-function treadmill need to assemble the multi-function parts)

1. Take out Massager support, pay attention to (R) indication of (L) gasket, and fix Massager support onto left and right Upright post with 79# screw and 73# flat gasket.
2. Take out Supine support, and fix it onto Massager support with 81# screw, 73# flat gasket
3. Fix Massager head onto stator on the top of supine support with hex screw, flat gasket and spring washer.

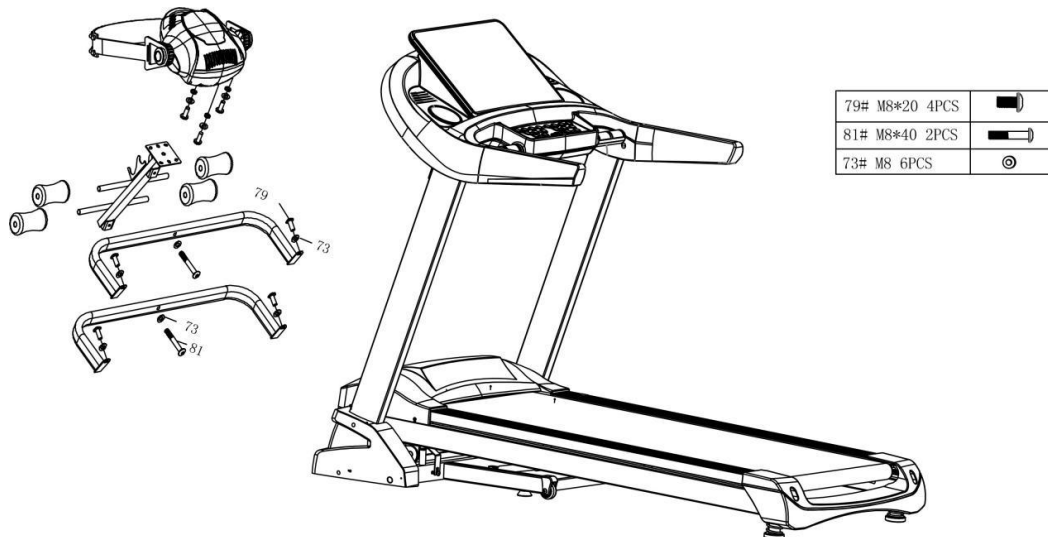

Step 4: Assembly of other components

1. Install dumbbell onto groove on supine support in the figure;
2. The body twister can be placed at any stable position by the user;
3. Safety lock is placed at yellow position on electronic meter;
4. Massage belt is hung in grooves on both sides of massager.

Finally, please ensure that all screws are tightened after all accessories are assembled.

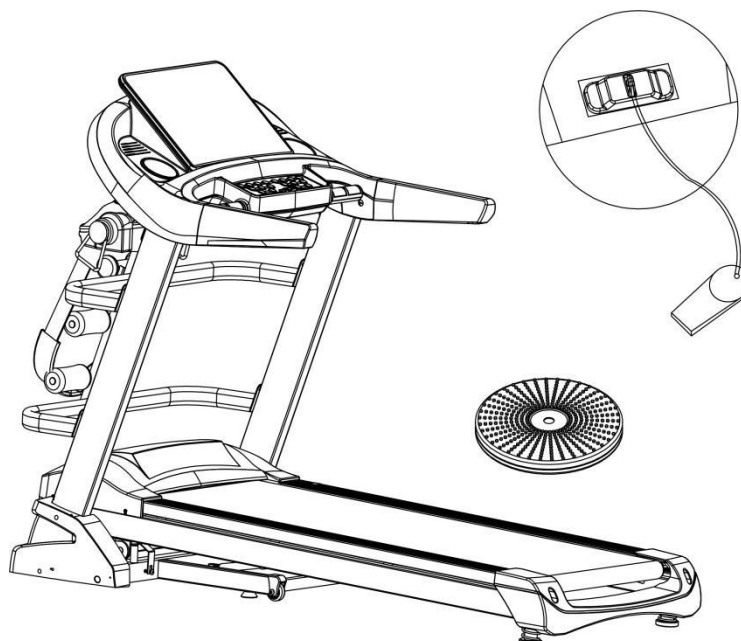

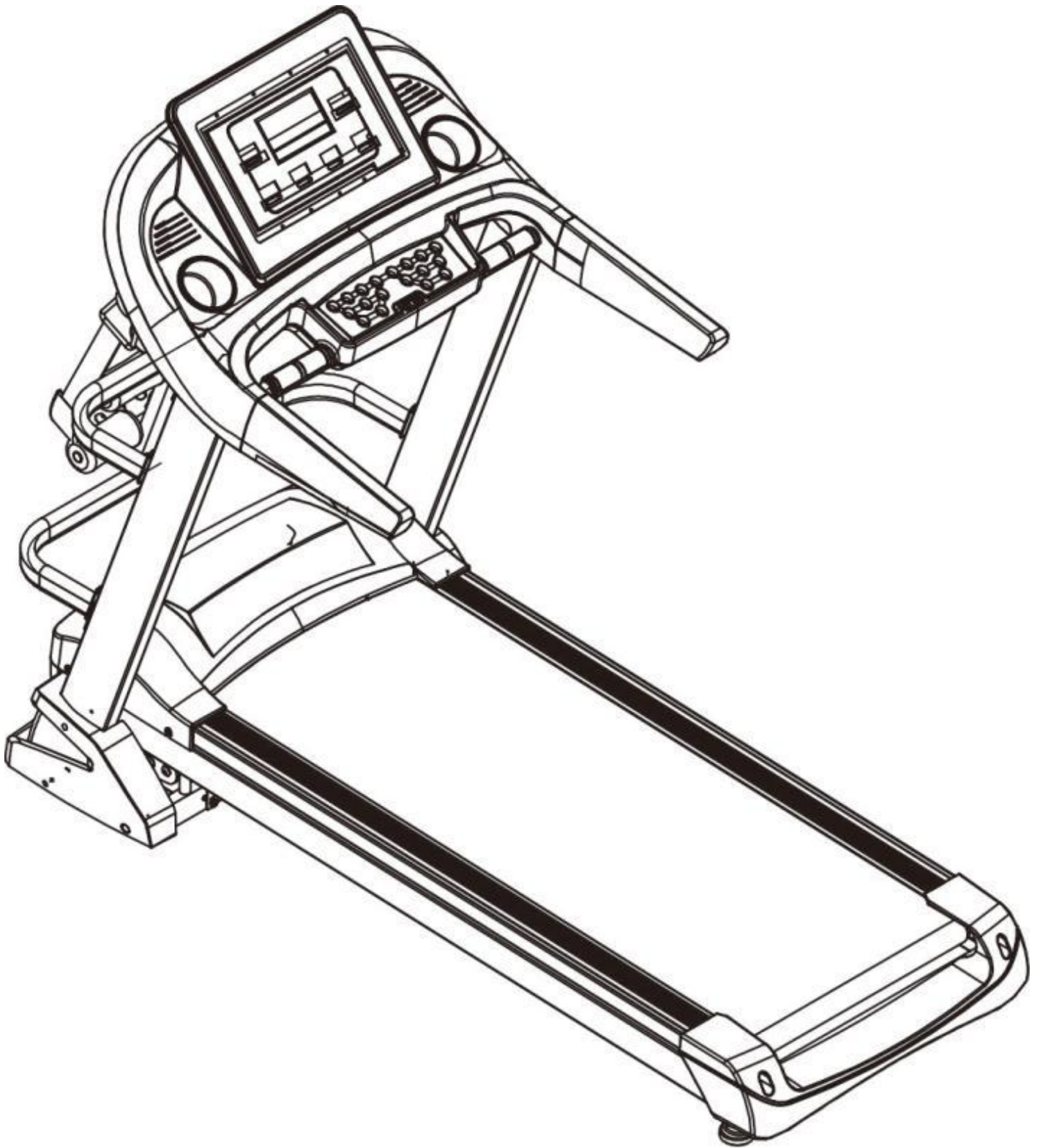

Operating Instruction

Power socket with ground line must be used for your safety when you use the treadmill.

1. Insert power plug into socket and turn on power switch a (light turns red). You will hear “beep” and window on instrument panel displays.
2. Place safety lock at yellow position of instrument panel, when the treadmill can be normally used. Please clamp the safety lock onto your clothes when using the machine to avoid accidents. You can open the safety lock at any time to immediately stop the motor to avoid falling over. Please place the safety lock back and start starting program to use the machine again.

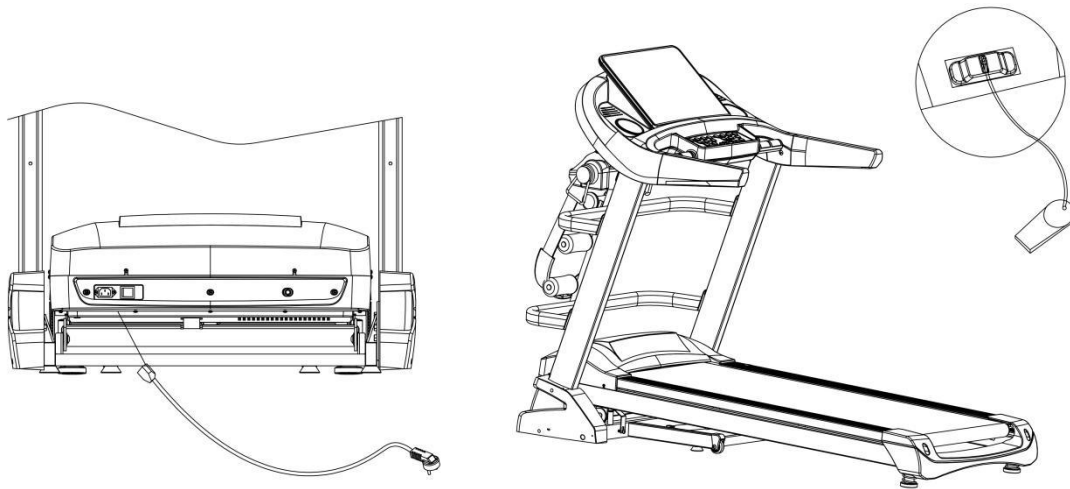

Instructions of massager and other functions:

Power socket with ground line must be used for your safety when you use the massager.

1. Please don't fold main frame A when using the massager to avoid tilting forward during massage.
2. You can lie on the main frame a to do sit-ups according to personal requirements.

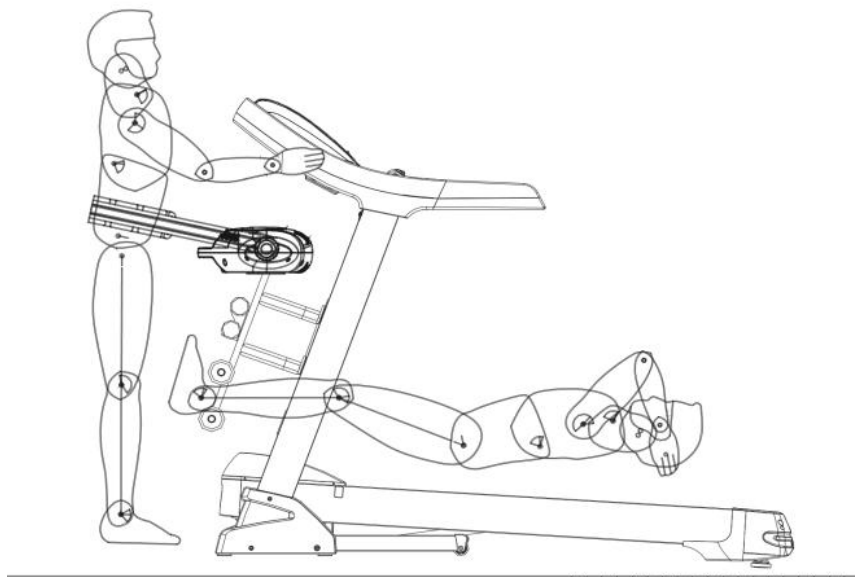

Movement:

1. Fix one side of pedestal with a foot, and pull the armrest backward with hands to make the treadmill tilt backward after folding it.
2. Please move the machine to a place inaccessible to kids to prevent them from touching the gas spring casing to make the running platform fall to cause unnecessary accidents.

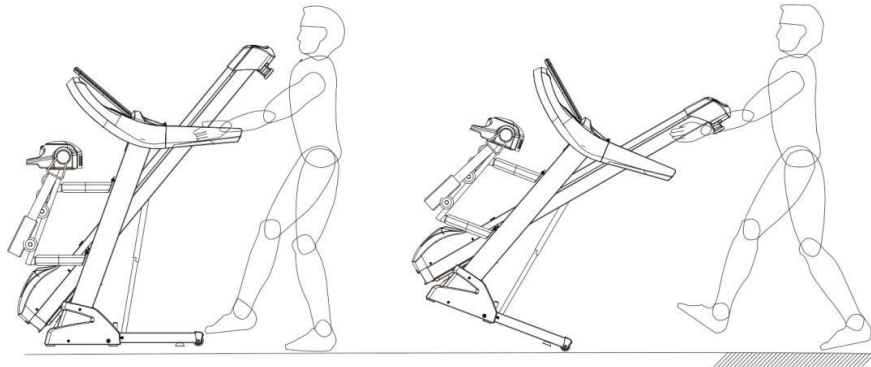

Fold the Treadmill:

Folding the treadmill can save space.

Turn off the power switch and pull out the power plug before folding.

Lift the running platform with hands until it is stuck by gas spring casing.

Lower the running platform:

Gently tread the gas spring casing as shown in the figure, the running platform will slowly fall to the ground.

Note: keep kids away when operating this step to prevent injury.

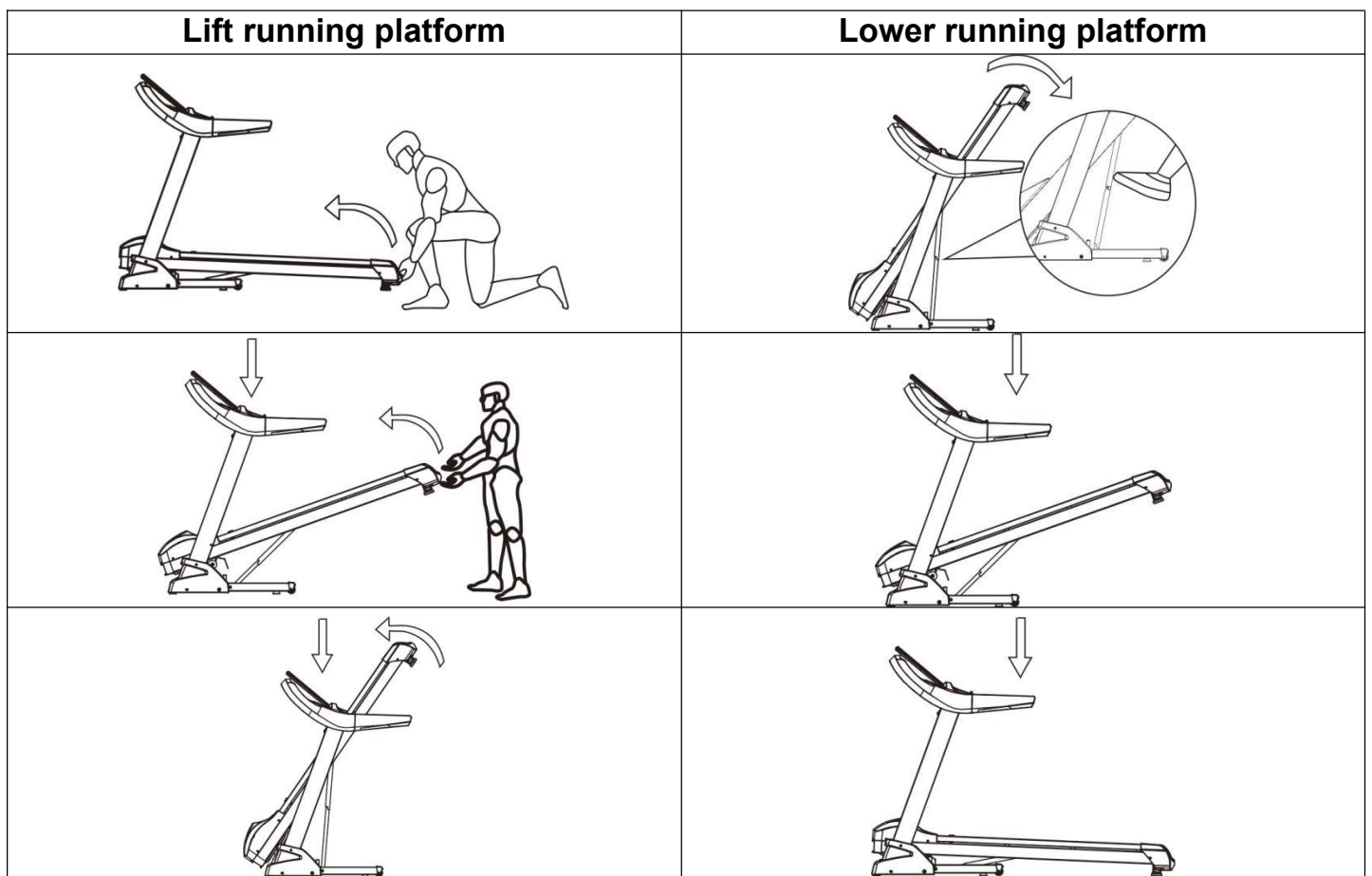

Console Operating Instruction

Display

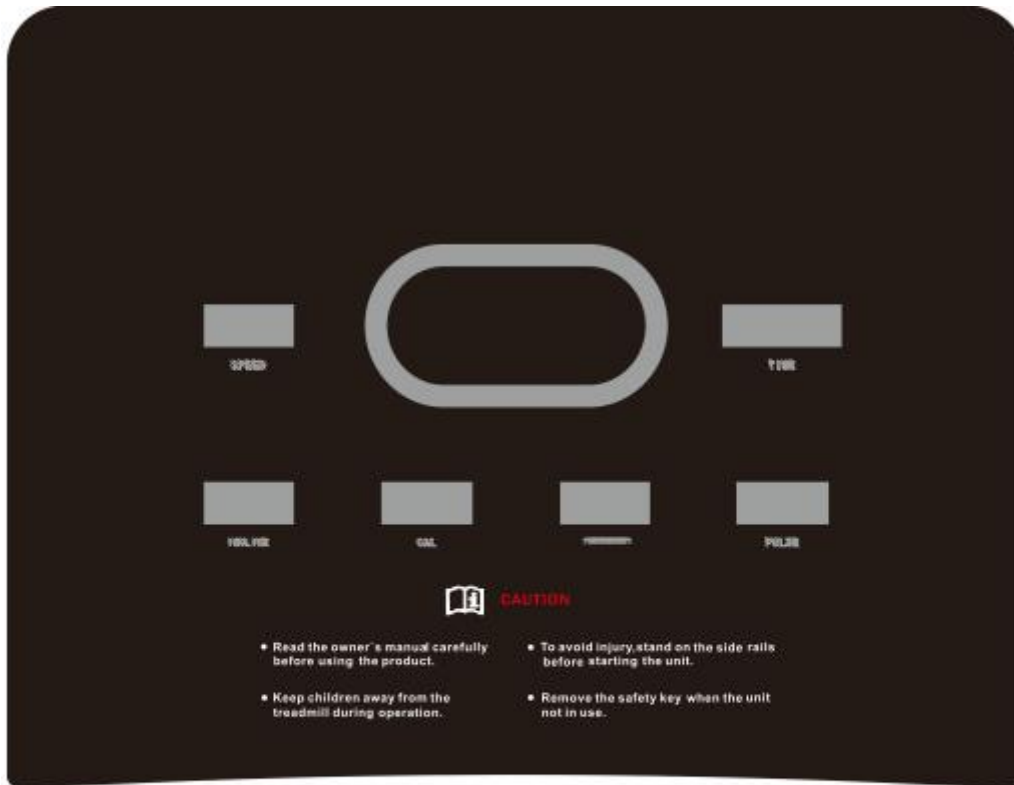

KEY BUTTON FUNCTION

1. The key button function key:

3 Speed fast adjustment key (4, 8, 12) **4 8 12**

3 Incline fast adjustment key (4, 8, 12) **12 8 4**

START STOP

PROG MODE

Volume + Volume-

Last Next

Speed + Speed-

Incline + Incline-

2. Key function and operation instructions

START  key-Function Description: starts operation of the Motor.

Operation Instructions: In Console STANDBY state, press the key to start the motor operation.

STOP  key-Function Description: Stop motor running.

Operation instructions:

- a. In the operating state of the Console, press the key to stop the motor running, after the motor has completely stopped running, all data is cleared into full manual operation mode.
- b. in the parameter setting state, press the key to exit the setup state and enter the full manual exercises mode.

PROG  Key - Function Description: **Automatic Program, Custom program, HRC program and FAT Selection.**

Operation instructions:

1. Console in full manual operation mode state, press the key to enter the automatic program setup state.
2. After Entering the program settings, continuing the key enters the body fat test settings state.
3. Operation Process: Program settings-Body fat test settings-return to initial state

MODE  key - Function Description: Selection of Countdown Mode.

Operation instructions:

1. Console in STANDBY state, press the key to enter the Incline mode setting.
2. In the body fat test setting state, press the key to enter the next parameter setting.
3. Operation Process in standby: **Time** countdown - **Distance** countdown - **Calorie** countdown - **Back**.
4. Operating Process under test settings Body Fat: set **Gender**-set **Age**-set **Height**-set **Weight** - **Body fat test**.

SPEED +/-  key --- Function Description: speed value adjustment at run time, parameter Value Adjustment when parameter is set.

Operation instructions:

1. Console can be run in the running state, you can adjust the running speed value size.
2. In the parameter setting state, you can adjust the set parameter values.

INCLINE +/-  key --- Function Description: Incline adjustment at run time, parameter Value Adjustment when parameter is set

Operation Instructions:

1. the Console can adjust the run incline value size in the running state.
2. In the parameter setting state, you can adjust the set parameter values.

VOLUME +/-  key --- function note USB song volume control key

Operation instructions: 1. Press the key to adjust the volume size USB song after being powered up and the security lock is closed

Last/Next  key-function: USB song selection key.

Operation instructions: 1. press the key to select to play songs in USB after being powered up and the safety lock is close.

3. Movement mode

A. Manual mode function

Enter **Manual** mode: when the power on the console is fully display, enter fully manual operation mode, then press the **START** key, it enters the operation mode of manual operation.

Running instructions: the initial speed of operation is 1 km/h, Time, Distance, Calorie window from 0- positive count, by Speed fast adjustment key, you can adjust the size of the running speed value, press the Incline fast adjustment key, you can adjust run Incline values. Exercise time exceeds 99: 59 minutes, the system is not down, and the time starts from 0.

B. Countdown mode function

1). Enter **Time** countdown mode: In full manual operation mode state, press the **Mode** key to select the **Time** countdown mode, the **Time** window displays 30: 00 minutes and flashing display can be set via **Speed +/-** key or **Incline +/-** Key required the run time, set range of 8: 00 ~ 99: 00 minutes, press the **START** key to enter into the run of the time countdown mode.

Operation instructions: the initial speed of operation is 1 km/h, the **Time** Window counts at the start of the set run time, **Distance** and **Calories** window from zero-Start positive count, press the **Speed** fast adjustment key, you can adjust the size of the running speed value, press the Incline fast adjustment key, you can adjust the run incline value when the time is set to zero, the console begins to stop running slowly and automatically returns to the initial STANDBY state.

2). Enter **Distance** countdown mode: In full manual operation mode state, press the **Mode** key to select the Distance countdown mode, the window is 1.0 km away and the window is flashing, you can set the desired run distance by **Speed +/-** key or **Incline +/-** key, set range 1.0 ~ 99.0 km, press the **START** key to enter the operation of the distance countdown mode.

Running instructions: the initial speed of operation is 1 km, and the **Distance** window begins to count according to the set distance, **Time** and **Calories** window start from scratch positive count, press the Speed adjustment key, you can adjust the size of the running speed value, press the **Incline** fast adjustment key, you can adjust the run incline value when the distance is set to 0, the Console begins to stop running slowly and automatically returns to the initial STANDBY state.

3). Enter **Calorie** mode: In full manual mode, press the **Mode** key to select the **Calorie** mode, the **Calorie** window displays 50 and glittering, you can set the required running calories by **Speed +/-** key or **Incline +/-** key, set range 20 ~ 990, press the **START** key to enter into the **Calorie** bump mode of operation.

Running instructions: the initial speed of operation is 1 km/h, and the **Calorie** window counts the calories from the set start to the numbered count, the **Time** and **Distance** window counts from zero to positive, and

adjusts the key by speed, you can adjust the size of the running speed value, press the Incline fast adjustment key, you can adjust the run Incline value, and when calories are set to zero, the Console begins to stop running slowly and automatically returns to the initial STANDBY state.

C. Automatic program functions

Enter **Automatic Program**: In full **Manual** operation mode state or **MODE** setting state, press the **PROGRAM** Key to enter the automatic program selection, the **TIME** window displays 30: 00 minutes and flashing (required via **SPEED +/-** key or **INCLINE +/-** key setting) the run time, set range of 8: 00 ~ 99: 00 minutes), press the **START** key to get into the running of the automatic program.

Running instructions: the automatic program is divided into 20 sections, the **Speed** and **Incline** values for each segment run as determined by the automatic program, the run time for each segment is 1/20 of the set time, the **TIME** Window counts at the start of the set run time, **Distance** and **Calories** window from 0- Start positive count, press the **Speed** fast adjustment key, you can adjust the size of the running speed value, press the **Incline** fast adjustment key, you can adjust the run Incline value when the program runs to the next section, the Speed and Incline values are automatically adjusted to the internal value of the next paragraph when the set time is counted to zero, the Console begins to stop running slowly and automatically returns to the initial STANDBY state.

D. Body fat test function descriptions

Enter body fat test setting: In the initial standby or mode setting state, press the Program Key to select enter body fat test settings.

Body fat test settings instructions: After entering the body fat test settings status, the **SPEED** window displays the parameters' function, the **TIME** window displays the set value, adjust the set value by **SPEED +/-** key or **INCLINE +/-** key, press the **MODE** key to select enter the next setting.

The first is the **Gender** (F-1) Setting: Initial Value 1 (Set range 1 ~ 2. 1 for male; 2 for female.)

The second is the **Age** (F-2) Setting: Initial Value 25 (Set range 10 ~ 99 years old)

The third is **Height** (F-3) set: Initial Value 170 (Set Range 100 ~ 220 CM)

The fourth item is **Weight** (F-4) set: Initial Value 70 (Set range 20 ~ 150 KG)

The fifth item is the **Body fat** (F-5) test: Initial Value ---

Body fat test: When the setting is complete, enter 5th body fat tests, initially showing "---". at this point, put your two hands to hand the steel plate for about 5 seconds, the index for the body fat test is displayed.

The body fat index: the body fat index measures the relationship between a person's height and weight, suitable for any male and female to work with other health indicators to provide people with a weight adjustment basis, the ideal body fat index should be at 20 ~ 25 between, if lower than 19, indicates that the weight is too light, if between 26 ~ 29 to 29, which means overweight, and if more than 30, it means obesity (Note: this data is for reference only and cannot be used as medical data).

E. Heart rate function

Heart rate Function Test method: the palm of two hands is placed in the Steel Plate Position of the left and right Handle bar, respectively, natural grip on both sides of the handle, after about 5 seconds, LED pulse

display window will display a heartbeat initial value, please keep your hands quiet, the window will slowly change the display data, approximately 30 seconds after the current actual heartbeat value.

Use instructions for heart rate: The following conditions may produce irregular heartbeat data:

1. Hand test, hand strength is too tight, please hold the moderate strength.
2. During running, holding hands at the same time and the handle test will produce constant changes in contact, it is recommended to stop the movement when the test hand pulse. The feet stand on the edgings strip and the hands are still.
3. A person whose hand is dry or cold, or whose skin is particularly thick in the palm.

Note: hand-to-hand heartbeat test data is due to a large number of test methods and influencing factors, data is for sporting purposes only, not for medical data.

F. Sleep function

When the treadmill stops running, there is no operation for more than 10 minutes and it goes to sleep, Console automatically turns off display, press any key to wake up it, re-enter the initial STANDBY state after full display.

G. Safety Lock function

When in normal use, the Safety lock should be placed in a specified location in the Console before you can operate it, take the Safety lock, and the Console window displays E07 or "---" with a warning note, if the Safety lock is taken down in the running state, the system will be shut down quickly, and the safety lock will be closed again, all motion data is cleared.

H.  Built-in Bluetooth Speaker

To use the built-in Bluetooth speaker, first turn on the treadmill using the power switch. Then, use your phone to manually search for Bluetooth devices and select the device to connect. Once the connection is successful, any music played on your phone will be transmitted to the treadmill's amplifier.

I. USB Functions

When a USB drive is inserted after the power is powered (when an MP3 device is not inserted in an MP3 hole), spreadsheet can play music in MP3 format USB drive.

Display range:

	Initial	Setting Initial Value	Setting range	Display range
Time (Min:sec)	0:00	30:00	8:00-99:00	0:00~99:59
Speed (Km/h)	0.0	1	1-18	1—18
Distance (Km)	0.00	1.00	1.0—99.0	0.0—99.9
Pulse (Times/Min)	P	N/A	N/A	40—199
Calories (Kcal)	0.0	50.0	20—990	0—999
Incline (Level)	0	0	0-20	0—15

Table 1: P1—P12 Program list

Time Program		SETTING TIME / 20 = EVERY GRADE TIME																			
		1	2	3	4	5	6	7	8	9	10	11	12	13	14	15	16	17	18	19	20
P1	Speed	2	3	3	4	5	3	4	5	5	3	4	5	4	4	4	2	3	3	5	3
	Incline	0	7	7	6	6	5	5	4	4	3	3	2	2	2	2	2	2	3	3	4
P2	Speed	2	4	4	5	6	4	6	6	6	4	5	6	4	4	4	2	2	5	4	1
	Incline	0	3	3	5	5	7	7	9	9	7	7	5	5	3	3	3	3	5	5	7
P3	Speed	2	4	4	6	6	4	7	7	7	4	7	7	4	4	4	2	4	5	3	2
	Incline	0	5	5	5	12	12	5	5	5	12	12	5	5	5	12	12	5	5	5	12
P4	Speed	3	5	5	6	7	7	5	7	7	8	8	5	9	5	5	6	6	4	4	3
	Incline	0	2	3	4	5	6	7	7	6	5	4	3	2	1	1	2	3	4	5	6
P5	Speed	2	4	4	5	6	7	7	5	6	7	8	8	5	4	3	3	6	5	4	2
	Incline	0	2	3	4	5	6	7	7	6	5	4	3	2	1	1	2	3	4	5	6
P6	Speed	2	4	3	4	5	4	8	7	6	7	8	3	6	4	4	2	5	4	3	2
	Incline	0	2	3	4	5	6	7	7	6	5	4	3	2	1	1	2	3	4	5	6
P7	Speed	2	3	3	3	4	5	3	4	5	3	4	5	3	3	3	6	6	5	3	3
	Incline	2	3	4	5	6	7	8	9	9	9	9	9	9	8	7	6	5	4	3	2
P8	Speed	2	3	3	6	7	7	4	6	7	4	6	7	4	4	4	2	3	4	4	2
	Incline	0	3	3	5	5	7	7	9	9	7	7	5	5	3	3	3	3	5	5	7
P9	Speed	2	4	4	7	7	4	7	8	4	8	9	9	4	4	4	5	6	3	3	2
	Incline	0	2	2	2	2	2	2	2	2	2	2	2	2	2	2	2	2	2	2	2
P10	Speed	2	4	5	6	7	5	4	6	8	8	6	6	5	4	4	2	4	4	3	3
	Incline	9	8	7	6	5	4	3	3	4	5	6	7	8	9	9	8	7	6	5	4
P11	Speed	3	4	5	9	5	9	5	5	5	9	5	5	5	5	9	9	8	7	6	3
	Incline	9	8	7	6	5	4	3	3	4	5	6	7	8	9	9	8	7	6	5	4
P12	Speed	2	5	8	10	7	7	10	10	7	7	10	10	6	6	9	9	5	5	4	3
	Incline	2	2	2	2	2	2	2	2	3	3	3	3	3	3	3	4	4	4	4	4

Troubleshooting

Fault code	Cause	Solution
E01	Poor communication between electronic meter and controller	<ol style="list-style-type: none"> 1. Inspect whether connecting line between electronic meter and controller suffers from poor contact. Connect the connecting line again. 2. Display PCB no signal output. Replace Display PCB. 3. Controller no signal output. Replace controller.
E02	Protection against blast shock	<ol style="list-style-type: none"> 1. Open circuit or poor contact of motor. Replace motor or check connector. 2. Breakdown of power tube. Replace power tube or controller.
E03	Failure of speed induction	<ol style="list-style-type: none"> 1. Speed sensor is damaged. Replace it. 2. Speed sensor is not in place. Adjust its position.
E04	Over voltage	Suggest the motor use in the Rate work voltage range.
		Replace motor/speed sensor.
		Replace controller.
E05	Over current protection	<ol style="list-style-type: none"> 1. Overload. 2. Resistance of running platform is too high, and it shall be oiled. 3. Motor is damaged. Replace it.
E06	Error in power-on self-test of controller	Replace controller.
	Loss of parameter	Replace controller or input parameter again.
E07	Safety lock	Please connect safety lock
	Display PCB Safety lock system error	Replace display PCB and repair.

Daily Maintenance

Maintenance of Electric Treadmill:

Appropriate maintenance is the only way to keep your treadmill in optimum state. Wrong maintenance will damage or shorten the service life of treadmill.

Important Reminder:

- Please don't clean the treadmill with sandpaper or solvent. The controller of treadmill shall not be directly exposed to sunlight or damp to prevent damage.
- Frequently inspect and lock all parts of treadmill and immediately replace the damaged parts.

Regulate Running Belt

Adjustment of running belt is equipped with two functions: adjustment of degree of tightness and central position of running belt. The running belt has been adjusted when leaving the factory, but it will be stretched after use to deviate from central position to cause damage by wearing trim strip and rear protecting cover. It is normal to stretch the running belt in use.

Adjust Running Belt

If the running belt is slip or not smooth when you use the treadmill, you can improve it by adjusting degree of tightness of running belt.

How to Adjust Running Belt

1. Insert 5mm hexagon wrench into the regulating screw on the left of running belt, and turn the wrench by 1/4 of a circle clockwise to regulate the rear roller to tighten the running belt.
2. Repeat step 1 to adjust the screw on the right. Ensure that the regulating screw is turned by the same distance to make the rear roller parallel with the frame.
3. Repeat step 1 and 2 until the running belt is not slip.
4. Note: the running belt shall not be too tight, which will damage the running belt, roller bearing, etc., increase pressure of front/rear roller, and bring abnormal sound or other problems. To reduce tension of running belt, please turn the wrench anticlockwise by same distance on both sides.

Adjust Running Belt to the Middle

When you use the treadmill, the force of feet is different, and pressure on running belt is unbalanced, which makes the running belt deviate from the center. Such deviation is normal. It will return to the center when nobody is running on the running belt. You need to adjust it to the center if it fails to return to the center.

1. Keep the treadmill in no-load running and adjust speed to 6KM/H.
2. Observe the distance from running belt to left and right edge strips.
 - If the running belt tilts towards the left, turn the left screw by 1/4 of a circle clockwise with Allen wrench.
 - If the running belt tilts towards the right, turn the right screw by 1/4 of a circle clockwise with Allen wrench.
 - If the running belt is still not in the middle, repeat the above steps until it is in the middle.
3. Adjust speed to 16KM/H after adjusting running belt to the middle, and observe deviation of running belt and smoothness of running. Repeat steps of adjustment in case of deviation.
4. Warning! Please don't tighten the roller excessively! This will cause permanent damage to the bearing!

You need to tighten the running belt again if the above steps fail to reach the effect.

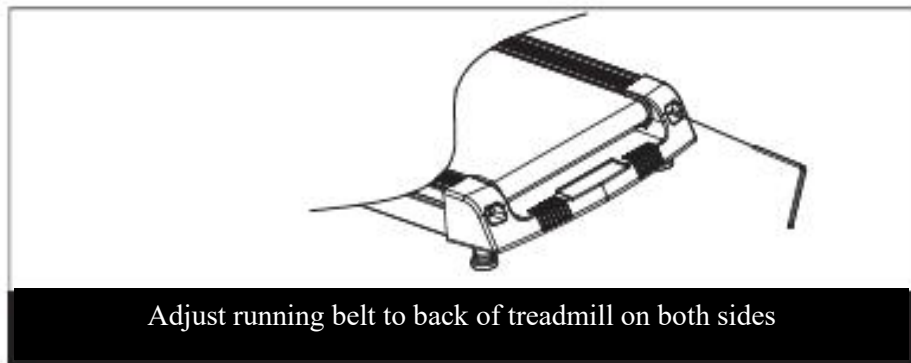

Lubricating Oil (MANUAL OIL)

The treadmill is oiled when leaving the factory, but lubricity of treadmill shall be inspected frequently, which helps to keep it in optimum state. The treadmill must be oiled after 1 year or running for 100h.

Lift one side of the running belt and touch the surface of running platform after running for 30h or 30 days. It is unnecessary to lubricate if there is silicone oil; if the surface is clearly dry, please oil it as instructed below.

As shown in the figure, it needs to open the oil cap, pour the silicon oil into the oil port, after finished, turn on the treadmill to run for some time.

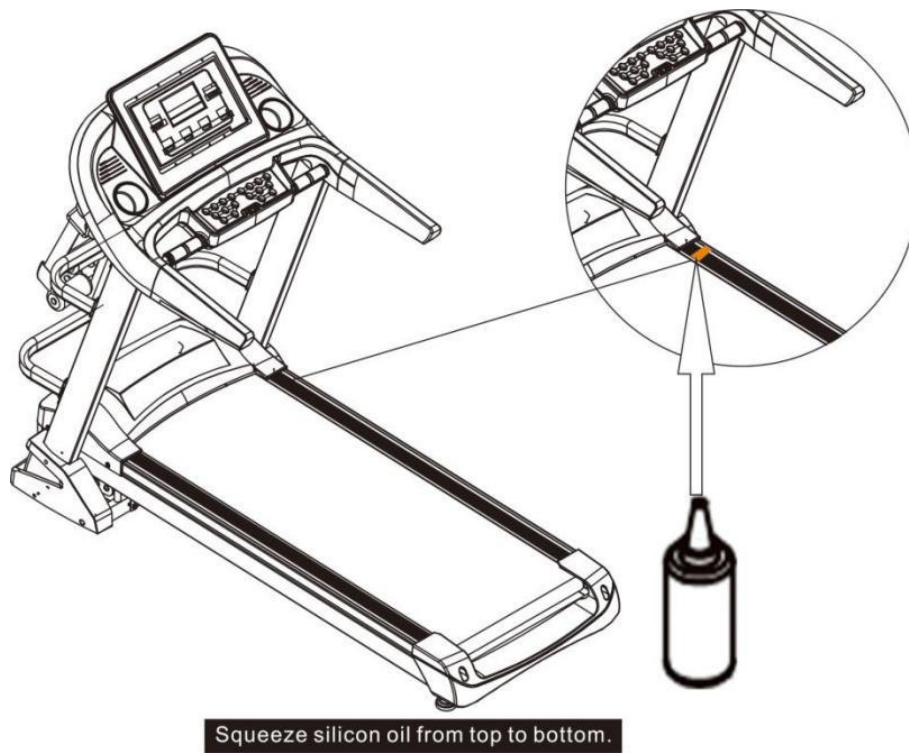

Note: Stop the treadmill to make the running belt still when oiling the running belt. And please use non-petroleum silicone oil.

Cleaning

Frequently clean the treadmill to guarantee its service life.

- **Warning:** cut off the power when cleaning the treadmill. The power line must be pulled out from the socket.
- **After Use:** clear sweat stains and sundries on instrument and other parts with clean towel and damp cloth.
- **Note:** don't use corrosive articles and liquid to prevent damage to electronic elements. Don't expose electronic elements to sunlight.
- **Every Week:** clean the ground every week, and clear dirt brought by shoes and other sundries on the ground.
- **Storage:** please place your treadmill in clean and dry environment, and ensure that power switch is off and plug is not in power socket.
- **Movement and Folding:** handling wheel are added in design to move the treadmill. Please confirm that power is off and the body of treadmill is folded before moving.

Important Matter

Warning:

Please consult your doctor and receive complete physical examination before using the product. Don't carry out frequent and violent exercise without permission of doctor. Please stop using the product and consult your doctor if you feel unwell in use. The product shall be used correctly. Please read service manual in detail before exercise. Please keep children and pets away if the product is unattended or idle.

Please wear suitable clothes including sneakers. Please don't loosen your clothes in exercise to prevent them from being hooked by the machine.

Ensure that all bolts and nuts are tightened when using the equipment. Regularly maintain the treadmill to keep it in good condition.

Before Use:

How to start exercise plan depends on your physical condition. If you have not exercised for years or you are seriously overweight, you must gradually increase exercise time, such as a few minutes every week.

At the beginning you may only exercise for a few minutes in target heart rate scope. Anyway, your aerobic fitness will be improved in about 6-8 weeks. Don't lose heart if it takes more time. It is very important to exercise at your own pace. Some day you will be able to exercise continuously for 30min.

- Please consult your doctor before exercise or training. Ask the doctor to inspect your training and diet plan and give suggestions on your exercise plan.
- Set exercise goal after consulting with your doctor to ensure that the plan is practical, and start exercise plan at leisure.
- You can add some aerobic exercises into exercise plan, such as walking, jogging, swimming, dancing or riding. Test pulse frequently. If you have no electronic heartbeat monitor, consult the doctor about how to correctly measure pulse with hand from wrist or neck. In addition, you must set target heart rate on the basis of age and physical condition.

Drink enough water in exercise. You must supplement water lost due to overexercise to prevent dehydration. Don't drink a great deal of ice water or beverage. The temperature of drinking water or beverage shall be room temperature.

مسألة هامة

تحذير:

يرجى استشارة طبيبك وإجراء فحص بدني كامل قبل استخدام المنتج. لا تقم بممارسة التمارين الرياضية المتكررة والعنيفة دون إذن الطبيب. يرجى التوقف عن استخدام المنتج واستشارة طبيبك إذا شعرت بعدم الراحة أثناء الاستخدام. يجب استخدام المنتج بشكل صحيح. يرجى قراءة دليل الخدمة بالتفصيل قبل التمرين. يرجى إبقاء الأطفال والحيوانات الأليفة بعيداً إذا كان المنتج غير مراقب أو خاملاً.

يرجى ارتداء الملابس المناسبة بما في ذلك الأحذية الرياضية. يرجى عدم فك ملابسك أثناء ممارسة التمارين الرياضية لتجنب تعلقها بالجهاز.

تأكد من ربط جميع البراغي والصواميل عند استخدام الجهاز. قم بصيانة جهاز المشي بانتظام لإبقائه في حالة جيدة.

قبل الاستعمال:

تعتمد كيفية بدء خطة التمرين على حالتك البدنية. إذا لم تمارس الرياضة لسنوات أو كنت تعاني من زيادة الوزن بشكل خطير، فيجب عليك زيادة وقت التمرين تدريجياً، مثل بضع دقائق كل أسبوع.

في البداية، يمكنك ممارسة التمارين لبضع دقائق فقط في نطاق معدل ضربات القلب المستهدف. على أية حال، ستتحسن لياقتك البدنية خلال 6-8 أسابيع. لا تفقد القلب إذا استغرق الأمر المزيد من الوقت. من المهم جداً ممارسة الرياضة بالسرعة التي تناسبك. في يوم من الأيام سوف تكون قادراً على ممارسة الرياضة بشكل مستمر لمدة 30 دقيقة.

- يرجى استشارة الطبيب قبل ممارسة الرياضة أو التدريب. اطلب من الطبيب فحص خطة التدريب والنظام الغذائي الخاصة بك وتقديم اقتراحات بشأن خطة التمرين الخاصة بك.
- حدد هدف التمرين بعد استشارة طبيبك للتأكد من أن الخطة عملية، وابدأ خطة التمرين في أوقات الفراغ.
- يمكنك إضافة بعض التمارين الهوائية إلى خطة التمرين، مثل المشي أو الركض أو السباحة أو الرقص أو ركوب الخيل. اختبار النبض بشكل متكرر. إذا لم يكن لديك جهاز قياس ضربات القلب الإلكتروني، استشر الطبيب حول كيفية قياس النبض باليد بشكل صحيح من الرسغ أو الرقبة. بالإضافة إلى ذلك، يجب عليك تحديد معدل ضربات القلب المستهدف على أساس العمر والحالة البدنية.

شرب كمية كافية من الماء أثناء ممارسة الرياضة. يجب عليك تكملة الماء المفقود بسبب الإفراط في ممارسة الرياضة لمنع الجفاف. لا تشرب كمية كبيرة من الماء المثلج أو المشروبات. يجب أن تكون درجة حرارة مياه الشرب أو المشروبات هي درجة حرارة الغرفة.

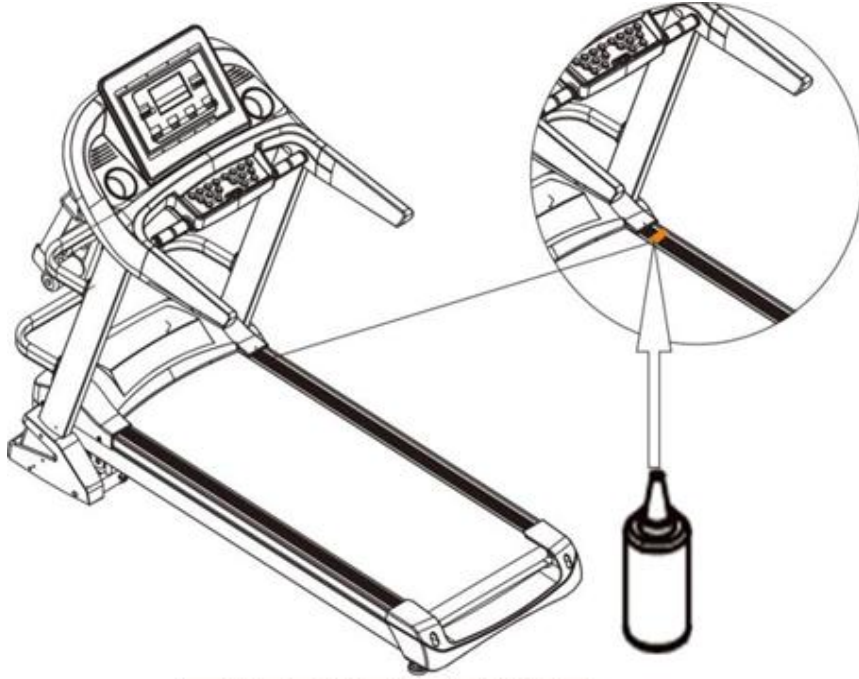

ضغط زيت السليكون من أعلى إلى أسفل

ملحوظة: أوقف جهاز المشي حتى يظل سير الجري ثابتًا عند تزييت سير الجري. ويرجى استخدام زيت السليكون غير البترولي.

تنظيف

قم بتنظيف جهاز المشي بشكل متكرر لضمان مدة خدمته.

- **تحذير:** قم بقطع التيار الكهربائي عند تنظيف جهاز المشي. يجب سحب خط الطاقة من المقبس.
- **بعد الاستخدام:** قم بإزالة بقع العرق والأشياء المتفرقة الموجودة على الجهاز والأجزاء الأخرى باستخدام منشفة نظيفة وقطعة قماش مبللة.
- **ملاحظة:** لا تستخدم المواد المسببة للتآكل والسوائل لمنع تلف العناصر الإلكترونية. لا تعرض العناصر الإلكترونية لأشعة الشمس.
- **كل أسبوع:** تنظيف الأرض كل أسبوع، وإزالة الأوساخ التي تجلبها الأحذية وأثتات أخرى على الأرض.
- **التخزين:** يرجى وضع جهاز المشي الخاص بك في بيئة نظيفة وجافة، والتأكد من إيقاف تشغيل مفتاح الطاقة وعدم توصيل القابس بمقبس الطاقة.
- **الحركة والطي:** تمت إضافة عجلة التعامل لتحريك جهاز المشي. يرجى التأكد من إيقاف تشغيل الطاقة وطي جسم جهاز المشي قبل التحرك.

ضبط حزام الجري إلى المنتصف

عند استخدام جهاز المشي، تختلف قوة القدمين، ويكون الضغط على حزام الجري غير متوازن، مما يجعل حزام الجري ينحرف عن المركز. مثل هذا الانحراف أمر طبيعي. وسوف يعود إلى المركز عندما لا يركض أحد على حزام الجري. تحتاج إلى ضبطه على المركز إذا فشل في العودة إلى المركز.

1. أبقِ جهاز المشي في وضع عدم التحميل واضبط السرعة على 6 كم/ساعة.
 2. لاحظ المسافة من حزام الجري إلى شرائط الحافة اليسرى واليمنى.
 - إذا كان سير التشغيل يميل نحو اليسار، قم بلف المسمار الأيسر بمقدار 4/1 دائرة في اتجاه عقارب الساعة باستخدام مفتاح ألن.
 - إذا كان سير التشغيل يميل نحو اليمين، قم بلف المسمار الأيمن بمقدار 4/1 دائرة في اتجاه عقارب الساعة باستخدام مفتاح ألن.
 - إذا لم يكن سير الجري في المنتصف، كرر الخطوات المذكورة أعلاه حتى يصبح في المنتصف.
 3. اضبط السرعة إلى 16 كم/ساعة بعد ضبط حزام الجري إلى المنتصف، ولاحظ انحراف حزام الجري وسلاسة الجري. كرر خطوات التعديل في حالة الانحراف.
 4. تحذير! من فضلك لا تشديد الأسطوانة بشكل مفرط! وهذا سوف يسبب ضرراً دائماً للمحمل!
- تحتاج إلى ربط حزام الجري مرة أخرى إذا فشلت الخطوات المذكورة أعلاه في الوصول إلى التأثير.

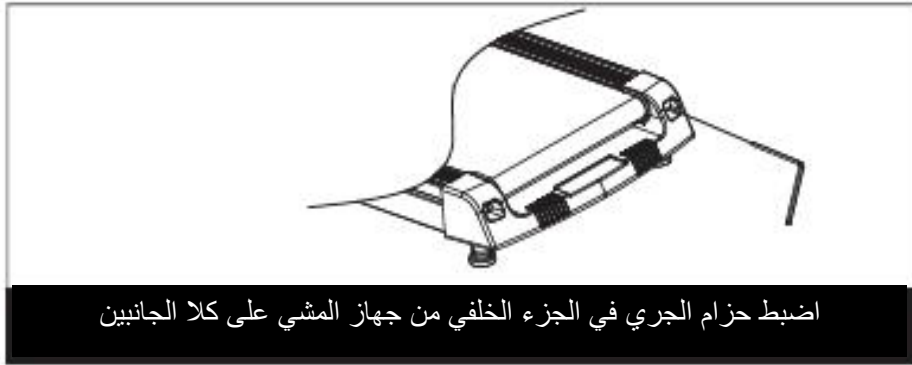

زيت التشحيم (الزيت اليدوي)

يتم تزييت جهاز المشي عند الخروج من المصنع، ولكن يجب فحص مداينة جهاز المشي بشكل متكرر، مما يساعد على إبقائه في الحالة المثالية. يجب تزييت جهاز المشي بعد عام واحد أو تشغيله لمدة 100 ساعة.

ارفع جانباً واحداً من حزام الجري والمس سطح منصة الجري بعد الجري لمدة 30 ساعة أو 30 يوماً. ليس من الضروري التشحيم إذا كان هناك زيت السيليكون. إذا كان السطح جافاً بشكل واضح، يرجى زيتته كما هو موضح أدناه.

كما هو موضح في الشكل، فإنه يحتاج إلى فتح غطاء الزيت، وصب زيت السيليكون في منفذ الزيت، وبعد الانتهاء، قم بتشغيل جهاز المشي للتشغيل لبعض الوقت.

صيانة يومية

صيانة جهاز المشي الكهربائي:

الصيانة المناسبة هي الطريقة الوحيدة للحفاظ على جهاز المشي الخاص بك في الحالة المثالية. ستؤدي الصيانة الخاطئة إلى إتلاف أو تقصير عمر خدمة جهاز المشي.

تذكير هام:

- يرجى عدم تنظيف جهاز المشي باستخدام ورق الصنفرة أو المذيبات. لا يجوز تعريض وحدة التحكم في جهاز المشي مباشرة لأشعة الشمس أو الرطوبة لمنع تلفها.
- قم بفحص جميع أجزاء جهاز المشي وقلها بشكل متكرر واستبدل الأجزاء التالفة على الفور.

تنظيم سير الجري

تعديل حزام الجري مزود بوظيفتين: تعديل درجة الإحكام والموضع المركزي لسير الجري. تم تعديل حزام التشغيل عند مغادرة المصنع، ولكن سيتم تمديده بعد الاستخدام للانحراف عن الموضع المركزي لإحداث ضرر من خلال ارتداء شريط الزخرفة وغطاء الحماية الخلفي. من الطبيعي أن يتم تمديد حزام الجري أثناء الاستخدام.

ضبط حزام الجري

إذا كان سير الجري منزلقاً أو غير سلس عند استخدام جهاز المشي، فيمكنك تحسينه عن طريق ضبط درجة إحكام سير الجري.

كيفية ضبط حزام الجري

1. أدخل مفتاح الربط السداسي مقاس 5 مم في المسمار التنظيمي الموجود على يسار سير الجري، وأدر المفتاح بمقدار 4/1 دائرة في اتجاه عقارب الساعة لتنظيم الأسطوانة الخلفية لشد حزام الجري.
2. كرر الخطوة 1 لضبط المسمار الموجود على اليمين. تأكد من تدوير برغي التنظيم بنفس المسافة لجعل الأسطوانة الخلفية موازية للإطار.
3. كرر الخطوتين 1 و2 حتى لا ينزلق سير الجري.
4. ملاحظة: يجب ألا يكون حزام الجري ضيقاً جداً، مما قد يؤدي إلى تلف حزام الجري ومحمل الأسطوانة وما إلى ذلك، ويزيد من ضغط الأسطوانة الأمامية/الخلفية ويجلب صوتاً غير طبيعي أو مشاكل أخرى. لتقليل شد سير الجري، يرجى تدوير مفتاح الربط عكس اتجاه عقارب الساعة بنفس المسافة على كلا الجانبين.

استكشاف الأخطاء وإصلاحها

رمز الخطأ	سبب	حل
E01	ضعف الاتصال بين العداد الإلكتروني وجهاز التحكم	1. افحص ما إذا كان خط التوصيل بين العداد الإلكتروني ووحدة التحكم يعاني من ضعف الاتصال. قم بتوصيل خط الاتصال مرة أخرى. 2. عرض ثنائي الفينيل متعدد الكلور لا يوجد إخراج إشارة. استبدال عرض ثنائي الفينيل متعدد الكلور. وحدة التحكم لا يوجد إخراج إشارة. استبدال وحدة التحكم.
E02	الحماية ضد صدمة الانفجار	1. الدائرة المفتوحة أو ضعف الاتصال بالمحرك. استبدل المحرك أو تحقق من الموصل. انهيار أنبوب الطاقة. استبدال أنبوب الطاقة أو وحدة التحكم.
E03	فشل تحريض السرعة	1. تلف مستشعر السرعة. استبدالها. مستشعر السرعة ليس في مكانه. ضبط موقعها.
E04	على الجهد	أقترح استخدام المحرك في نطاق جهد العمل المعدل. استبدال مستشعر المحرك/السرعة. استبدال وحدة التحكم.
E05	أكثر من الحماية الحالية	1. الزائد. 2. مقاومة منصة التشغيل عالية جداً ويجب تزيينها. 3. المحرك تالف. استبدالها.
E06	خطأ في الاختبار الذاتي لتشغيل وحدة التحكم	استبدال وحدة التحكم.
E07	فقدان المعلمة	استبدال وحدة التحكم أو معلمة الإدخال مرة أخرى.
	قفلة الأمان	يرجى توصيل قفل الأمان
	عرض خطأ في نظام قفل أمان	استبدال شاشة PCB وإصلاحها.

الجدول 1: قائمة البرامج P1—P12

وقت برنامج		وقت الضبط / 20 = كل وقت للصف الدراسي																			
		1	2	3	4	5	6	7	8	9	10	11	12	13	14	15	16	17	18	19	20
P1	سرعة	2	3	3	4	5	3	4	5	5	3	4	5	4	4	4	2	3	3	5	3
	يميل	0	7	7	6	6	5	5	4	4	3	3	2	2	2	2	2	2	3	3	4
P2	سرعة	2	4	4	5	6	4	6	6	6	4	5	6	4	4	4	2	2	5	4	1
	يميل	0	3	3	5	5	7	7	9	9	7	7	5	5	3	3	3	3	5	5	7
P3	سرعة	2	4	4	6	6	4	7	7	7	4	7	7	4	4	4	2	4	5	3	2
	يميل	0	5	5	5	12	12	5	5	5	12	12	5	5	5	12	12	5	5	5	12
P4	سرعة	3	5	5	6	7	7	5	7	7	8	8	5	9	5	5	6	6	4	4	3
	يميل	0	2	3	4	5	6	7	7	6	5	4	3	2	1	1	2	3	4	5	6
P5	سرعة	2	4	4	5	6	7	7	5	6	7	8	8	5	4	3	3	6	5	4	2
	يميل	0	2	3	4	5	6	7	7	6	5	4	3	2	1	1	2	3	4	5	6
P6	سرعة	2	4	3	4	5	4	8	7	6	7	8	3	6	4	4	2	5	4	3	2
	يميل	0	2	3	4	5	6	7	7	6	5	4	3	2	1	1	2	3	4	5	6
P7	سرعة	2	3	3	3	4	5	3	4	5	3	4	5	3	3	3	6	6	5	3	3
	يميل	2	3	4	5	6	7	8	9	9	9	9	9	9	8	7	6	5	4	3	2
P8	سرعة	2	3	3	6	7	7	4	6	7	4	6	7	4	4	4	2	3	4	4	2
	يميل	0	3	3	5	5	7	7	9	9	7	7	5	5	3	3	3	3	5	5	7
P9	سرعة	2	4	4	7	7	4	7	8	4	8	9	9	4	4	4	5	6	3	3	2
	يميل	0	2	2	2	2	2	2	2	2	2	2	2	2	2	2	2	2	2	2	2
P10	سرعة	2	4	5	6	7	5	4	6	8	8	6	6	5	4	4	2	4	4	3	3
	يميل	9	8	7	6	5	4	3	3	4	5	6	7	8	9	9	8	7	6	5	4
P11	سرعة	3	4	5	9	5	9	5	5	5	9	5	5	5	5	9	9	8	7	6	3
	يميل	9	8	7	6	5	4	3	3	4	5	6	7	8	9	9	8	7	6	5	4
P12	سرعة	2	5	8	10	7	7	10	10	7	7	10	10	6	6	9	9	5	5	4	3
	يميل	2	2	2	2	2	2	2	2	3	3	3	3	3	3	3	4	4	4	4	4

F. وظيفة معدل ضربات القلب

طريقة اختبار وظيفة معدل ضربات القلب: يتم وضع راحة اليدين في موضع اللوحة الفولاذية لشريط المقبض الأيسر والأيمن، على نبضات القلب القيمة الأولية، يرجى LED التوالى، قبضة طبيعية على جانبي المقبض، بعد حوالي 5 ثوانٍ، ستعرض نافذة عرض نبض الحفاظ على هدوء يديك، وستقوم النافذة بتغيير بيانات العرض ببطء، بعد حوالي 30 ثانية من قيمة نبضات القلب الفعلية الحالية.

تعليمات الاستخدام الخاصة بمعدل ضربات القلب: قد تؤدي الحالات التالية إلى ظهور بيانات غير منتظمة لنبض القلب:

1. اختبار اليد، قوة اليد ضيقة جداً، يرجى الاحتفاظ بالقوة المعتدلة.
 2. أثناء الجري، سيؤدي الإمساك باليدين في نفس الوقت واختبار المقبض إلى حدوث تغييرات مستمرة في الاتصال، فمن المستحسن إيقاف الحركة عند نبض يد الاختبار. تقف القدمان على شريط الحواف واليدين ساكنتان.
 3. الشخص الذي تكون يده جافة أو باردة، أو يكون جلده سميكاً بشكل خاص في راحة اليد.
- ملاحظة: تعود بيانات اختبار ضربات القلب من اليد إلى اليد إلى العدد الكبير من طرق الاختبار والعوامل المؤثرة، والبيانات للأغراض الرياضية فقط، وليست للبيانات الطبية.

G. وظيفة النوم

عندما يتوقف جهاز المشي عن العمل، لا يتم تشغيله لأكثر من 10 دقائق ويدخل في وضع السكون، تقوم وحدة التحكم بإيقاف تشغيل الشاشة تلقائياً، ثم اضغط على أي مفتاح لتنشيطه، وأعد الدخول إلى حالة الاستعداد الأولية بعد العرض الكامل.

H. وظيفة قفل الأمان

عند الاستخدام العادي، يجب وضع قفل الأمان في مكان محدد في وحدة التحكم قبل أن تتمكن من تشغيله، خذ قفل الأمان، وتعرض نافذة أو "---" مع ملاحظة تحذيرية، إذا كان قفل الأمان يتم إنزاله في حالة التشغيل، وسيتم إيقاف تشغيل النظام بسرعة، E07 وحدة التحكم وسيتم إغلاق قفل الأمان مرة أخرى، ويتم مسح جميع بيانات الحركة.

I. مكبر صوت بلوتوث مدمج

لاستخدام مكبر الصوت المدمج، شغل جهاز المشي من زر التشغيل. ثم استخدم هاتفك للبحث يدوياً عن أجهزة بلوتوث، ثم اختر الجهاز الذي ترغب في توصيله. بعد نجاح الاتصال، سيتم نقل أي موسيقى تُشغلها على هاتفك إلى مكبر صوت جهاز المشي.

J. USB وظائف

(، يمكن لجدول البيانات تشغيل MP3 في فتحة MP3 بعد توصيل الطاقة) عندما لا يتم إدخال جهاز USB عند إدخال محرك أقراص MP3 بتنسيق USB الموسيقى في محرك أقراص

نطاق العرض:

نطاق العرض	يضع مجال	تحديد القيمة الأولية	أولي	
0:00~99:59	8:00-99:00	30:00	0:00	الوقت (الدقيقة: ثانية)
1-18	1-18	1	0.0	السرعة (كم/ساعة)
0.0-99.9	1.0-99.0	1.00	0.00	المسافة (كم)
40-199	غير متاح	غير متاح	P	نبض (مرات / دقيقة)
0-999	20-990	50.0	0.0	السرعات الحرارية (سعر حراري)
0-15	0-20	0	0	المنحدر (المستوى)

الوظيفة الرئيسية وتعليمات التشغيل C.

وعندما يتم ضبط السرعات الحرارية على الصفر، تبدأ وحدة التحكم في التوقف عن التشغيل ببطء وتعود تلقائيًا إلى حالة الاستعداد الأولية.

وظائف البرنامج التلقائي D.

أدخل البرنامج التلقائي: في حالة وضع التشغيل اليدوي الكامل أو حالة إعداد الوضع، اضغط على مفتاح البرنامج +/ - SPEED للدخول إلى اختيار البرنامج التلقائي، وتعرض نافذة الوقت 00:30 دقيقة ووميض (مطلوب عبر مفتاح +/ - الإعداد) وقت التشغيل، اضبط النطاق من 8:00 إلى 99:00 دقيقة)، اضغط على مفتاح INCLINE أو مفتاح للدخول في تشغيل البرنامج التلقائي. START.

تعليمات التشغيل: ينقسم البرنامج التلقائي إلى 20 قسمًا، ويتم تشغيل قيم السرعة والميل لكل مقطع وفقًا لما يحدده البرنامج التلقائي، ووقت التشغيل لكل مقطع هو 20/1 من الوقت المحدد، ويتم احتساب نافذة الوقت في البداية من وقت التشغيل المحدد، نافذة المسافة والسرعات الحرارية من 0-بدء العد الإيجابي، اضغط على مفتاح ضبط السرعة السريعة، يمكنك ضبط قيمة الجري Incline يمكنك ضبط حجم قيمة سرعة التشغيل، اضغط على مفتاح الضبط السريع، عندما يتم تشغيل البرنامج إلى القسم التالي، ويتم ضبط قيم السرعة والميل تلقائيًا على القيمة الداخلية للفقرة Incline التالية عندما يتم حساب الوقت المحدد إلى صفر، وتبدأ وحدة التحكم في التوقف عن التشغيل ببطء وتعود تلقائيًا إلى حالة الاستعداد الأولية.

أوصاف وظيفة اختبار الدهون في الجسم E.

أدخل إعداد اختبار دهون الجسم: في وضع الاستعداد الأولي أو حالة ضبط الوضع، اضغط على مفتاح البرنامج لتحديد إدخال إعدادات اختبار دهون الجسم.

SPEED تعليمات إعدادات اختبار دهون الجسم: بعد الدخول إلى حالة إعدادات اختبار دهون الجسم، تعرض نافذة +/ - أو SPEED القيمة المحددة، واضبط القيمة المحددة عن طريق مفتاح TIME ووظيفة المعلمات، وتعرض نافذة +/ -، اضغط على مفتاح الوضع لتحديد إدخال الإعداد التالي. INCLINE مفتاح

القيمة الأولية 1 (نطاق الضبط 1 ~ 2. 1 للذكر، و2 للإناث). F-1 الأول هو إعداد الجنس

القيمة الأولية 25 (نطاق المجموعة 10 ~ 99 عامًا) F-2 والثاني هو إعداد العمر

القيمة الأولية 170 (نطاق المجموعة 100 ~ 220 سم) F-3 والثالث هو مجموعة الارتفاع

القيمة الأولية 70 (نطاق المجموعة 20 ~ 150 كجم) F-4 العنصر الرابع مجموعة الوزن

القيمة الأولية ---F-5 العنصر الخامس هو اختبار الدهون في الجسم

اختبار دهون الجسم: عند اكتمال الإعداد، أدخل اختبارات دهون الجسم الخامسة، والتي تظهر في البداية "----". عند هذه النقطة، ضع يديك الاثنتين على اللوحة الفولاذية لمدة 5 ثوانٍ تقريبًا، وسيتم عرض مؤشر اختبار الدهون في الجسم.

مؤشر الدهون في الجسم: يقيس مؤشر الدهون في الجسم العلاقة بين طول الشخص ووزنه، وهو مناسب لأي ذكر وأنثى للعمل مع المؤشرات الصحية الأخرى لتزويد الأشخاص بأساس تعديل الوزن، ويجب أن يكون مؤشر الدهون في الجسم المثالي عند 20~25 بين إذا كان أقل من 19 يدل على أن الوزن خفيف جداً، وإذا كان بين 26 ~ 29 إلى 29 فهذا يعني زيادة الوزن، وإذا كان أكثر من 30 فهذا يعني السمنة (ملاحظة: هذه البيانات هي للإشارة فقط ولا يمكن استخدامها كبيانات طبية).

مفتاح مستوى الصوت +/- - ملاحظة الوظيفة مفتاح التحكم في مستوى صوت أغنية USB

تعليمات التشغيل: 1. اضغط على المفتاح لضبط حجم أغنية USB بعد تشغيلها وإغلاق قفل الأمان

وظيفة المفتاح < > الأخير/التالي: مفتاح اختيار أغنية USB.

تعليمات التشغيل: 1. اضغط على المفتاح لتحديد تشغيل الأغاني في USB بعد تشغيله وإغلاق قفل الأمان.

وضع الحركة

A. وظيفة الوضع اليدوي

أدخل الوضع اليدوي: عندما يتم عرض الطاقة على وحدة التحكم بالكامل، أدخل وضع التشغيل اليدوي بالكامل، ثم اضغط على مفتاح البدء، ويدخل في وضع التشغيل للتشغيل اليدوي. تعليمات التشغيل: السرعة الأولية للتشغيل هي 1 كم/ساعة، الوقت، المسافة، نافذة السرعات الحرارية من العد الإيجابي 0، بواسطة مفتاح ضبط السرعة السريع، يمكنك ضبط حجم قيمة سرعة التشغيل، اضغط على مفتاح الضبط السريع Incline، يمكنك ضبط قيم تشغيل المنحدر. مدة التمرين تتجاوز 99 : 59 دقيقة والنظام غير معطل ويبدأ الوقت من 0.

B. وظيفة وضع العد التنازلي

1. أدخل وضع العد التنازلي للوقت: في حالة وضع التشغيل اليدوي الكامل، اضغط على مفتاح الوضع لتحديد وضع العد التنازلي للوقت، وتعرض نافذة الوقت 30:00 دقيقة ويمكن ضبط العرض الوامض عبر مفتاح السرعة +/- أو مفتاح Incline +/- مطلوب وقت التشغيل، قم بتعيين نطاق من 8:00 إلى 99:00 دقيقة، اضغط على مفتاح START للدخول في تشغيل وضع العد التنازلي للوقت. تعليمات التشغيل: السرعة الأولية للتشغيل هي 1 كم/ساعة، نافذة الوقت تحسب في بداية وقت التشغيل المحدد، نافذة المسافة والسرعات الحرارية من صفر-بدء العد الإيجابي، اضغط على مفتاح تعديل السرعة السريع، يمكنك ضبط الحجم من قيمة سرعة التشغيل، اضغط على مفتاح الضبط السريع Incline، ويمكنك ضبط قيمة ميل التشغيل عندما يتم ضبط الوقت على الصفر، وتبدأ وحدة التحكم في التوقف عن التشغيل ببطء وتعود تلقائيًا إلى حالة الاستعداد الأولية.

2. أدخل وضع العد التنازلي للمسافة: في حالة وضع التشغيل اليدوي الكامل، اضغط على مفتاح الوضع لتحديد وضع العد التنازلي للمسافة، وتكون النافذة على بعد 1.0 كم وتومض النافذة، ويمكنك ضبط مسافة التشغيل المطلوبة عن طريق مفتاح السرعة +/- أو الميل مفتاح +/-، اضبط النطاق من 1.0 إلى 99.0 كم، اضغط على مفتاح البدء للدخول في تشغيل وضع العد التنازلي للمسافة. تعليمات التشغيل: السرعة الأولية للتشغيل هي 1 كم، وتبدأ نافذة المسافة بالعد وفقًا للمسافة المحددة، وتبدأ نافذة الوقت والسرعات الحرارية من نقطة الصفر بالعد الإيجابي، اضغط على مفتاح تعديل السرعة، يمكنك ضبط حجم سرعة التشغيل القيمة، اضغط على مفتاح الضبط السريع Incline، ويمكنك ضبط قيمة ميل التشغيل عندما يتم ضبط المسافة على 0، وتبدأ وحدة التحكم في التوقف عن التشغيل ببطء وتعود تلقائيًا إلى حالة الاستعداد الأولية.

3. الدخول إلى وضع السرعات الحرارية: في الوضع اليدوي الكامل، اضغط على مفتاح الوضع لتحديد وضع السرعات الحرارية، وتعرض نافذة السرعات الحرارية 50 ولامعة، يمكنك ضبط السرعات الحرارية المطلوبة للتشغيل عن طريق مفتاح السرعة +/- أو مفتاح Incline +/-، اضبط النطاق على 20 ~ 990، اضغط على مفتاح START للدخول إلى وضع تشغيل السرعات الحرارية.

تعليمات التشغيل: السرعة الأولية للتشغيل هي 1 كم/ساعة، ونافذة السرعات الحرارية تحسب السرعات الحرارية من البداية المحددة إلى العد المرقم، ونافذة الوقت والمسافة تعد من صفر إلى موجب، وتضبط المفتاح حسب السرعة، يمكنك ضبط حجم قيمة سرعة التشغيل، واضغط على مفتاح الضبط السريع Incline، ويمكنك ضبط قيمة الجري Incline،

وصف وظيفة مفتاح البدء: يبدأ تشغيل المحرك.  تعليمات التشغيل: في حالة الاستعداد لوحدة التحكم، اضغط على المفتاح لبدء تشغيل المحرك.

وصف وظيفة مفتاح التوقف: إيقاف تشغيل المحرك. 

تعليمات العملية:

- أ. في حالة تشغيل وحدة التحكم، اضغط على المفتاح لإيقاف تشغيل المحرك، وبعد توقف المحرك تمامًا عن التشغيل، يتم مسح جميع البيانات في وضع التشغيل اليدوي الكامل.
- ب. في حالة إعداد المعلمة، اضغط على المفتاح للخروج من حالة الإعداد والدخول إلى وضع التمارين اليدوية الكامل.

مفتاح البرنامج -  وصف الوظيفة: البرنامج التلقائي، البرنامج المخصص، برنامج HRC واختيار FAT.

تعليمات العملية:

1. وحدة التحكم في حالة وضع التشغيل اليدوي الكامل، اضغط على المفتاح للدخول إلى حالة الإعداد التلقائي للبرنامج.
2. بعد الدخول إلى إعدادات البرنامج، يستمر المفتاح في الدخول إلى حالة إعدادات اختبار الدهون في الجسم.
3. عملية التشغيل: إعدادات البرنامج - إعدادات اختبار الدهون في الجسم - العودة إلى الحالة الأولية

مفتاح الوضع  - وصف الوظيفة: اختيار وضع العد التنازلي.

تعليمات العملية:

1. وحدة التحكم في حالة الاستعداد، اضغط على المفتاح للدخول إلى إعداد وضع Incline.
2. في حالة إعداد اختبار الدهون في الجسم، اضغط على المفتاح لإدخال إعداد المعلمة التالي.
3. عملية التشغيل في وضع الاستعداد: العد التنازلي للوقت - العد التنازلي للمسافة - العد التنازلي للسعرات الحرارية - العودة.
4. عملية التشغيل تحت إعدادات الاختبار دهون الجسم: ضبط الجنس، مجموعة العمر، مجموعة الارتفاع، الوزن المحدد - اختبار الدهون في الجسم.

مفتاح السرعة +/-  --- وصف الوظيفة: تعديل قيمة السرعة في وقت التشغيل، وتعديل قيمة المعلمة عند تعيين المعلمة.

تعليمات العملية:

1. يمكن تشغيل وحدة التحكم في حالة التشغيل، ويمكنك ضبط حجم قيمة سرعة التشغيل.
2. في حالة إعداد المعلمة، يمكنك ضبط قيم المعلمة المحددة.

مفتاح INCLINE +/-  --- وصف الوظيفة: ضبط الميل في وقت التشغيل، وتعديل قيمة المعلمة عند تعيين المعلمة

تعليمات العملية:

1. يمكن لوحدة التحكم ضبط حجم قيمة انحدار التشغيل في حالة التشغيل.
2. في حالة إعداد المعلمة، يمكنك ضبط قيم المعلمة المحددة.

تعليمات تشغيل وحدة التحكم

عرض

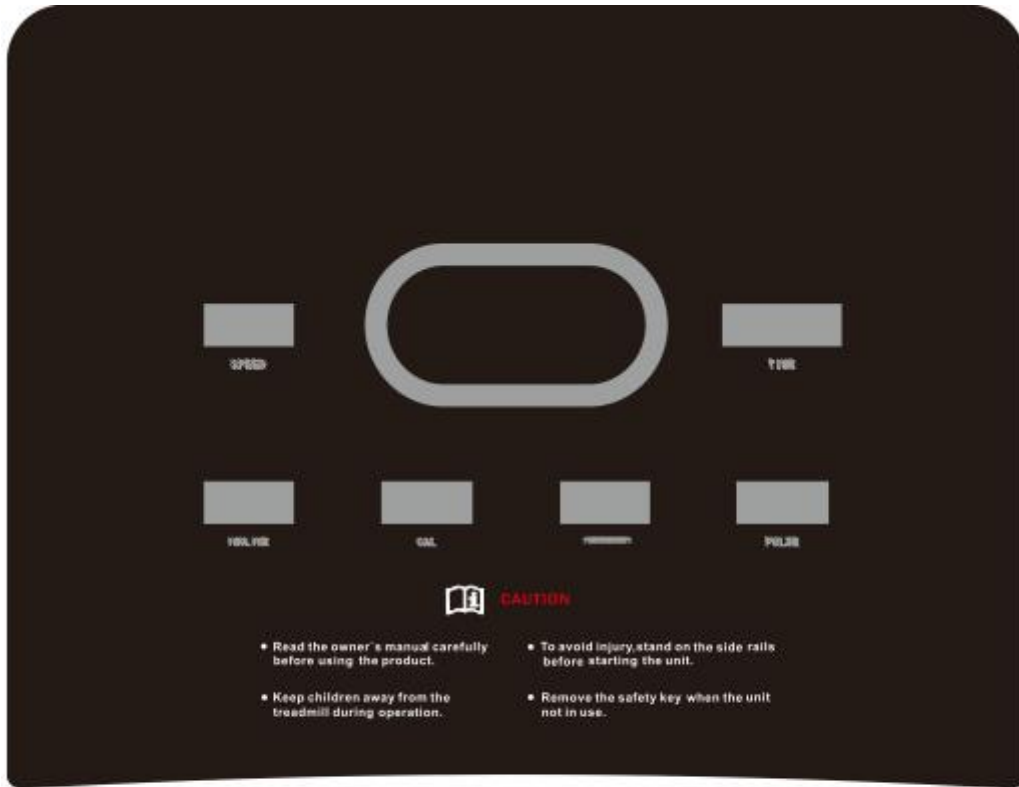

وظيفة الزر الرئيسية

مفتاح وظيفة زر المفتاح:

- | | | | | |
|------|------|----|---|---------------------------------------|
| 4 | 8 | 12 | 3 | مفتاح تعديل سريع للسرعة (4، 8، 12) |
| 12 | 8 | 4 | 3 | مفتاح الضبط السريع للإمالة (4، 8، 12) |
| ▶ | ■ | | | بيدأ / قف |
| PROG | MODE | | | برنامج / وضع |
| + 🔊 | - 🔊 | | | +مقدار / -مقدار |
| ◀ | ▶ | | | آخر / التالي |
| + 🏃 | - 🏃 | | | +سرعة / -سرعة |
| ⬆️ | ⬇️ | | | + يميل / -يميل |

حركة:

1. ثبت جانبًا واحدًا من القاعدة بالقدم، واسحب مسند الذراع إلى الخلف بيديك لجعل جهاز المشي يميل إلى الخلف بعد طيه.
2. يرجى نقل الآلة إلى مكان لا يمكن للأطفال الوصول إليه لمنعهم من لمس غلاف زنبرك الغاز مما يؤدي إلى سقوط منصة التشغيل والتسبب في حوادث غير ضرورية.

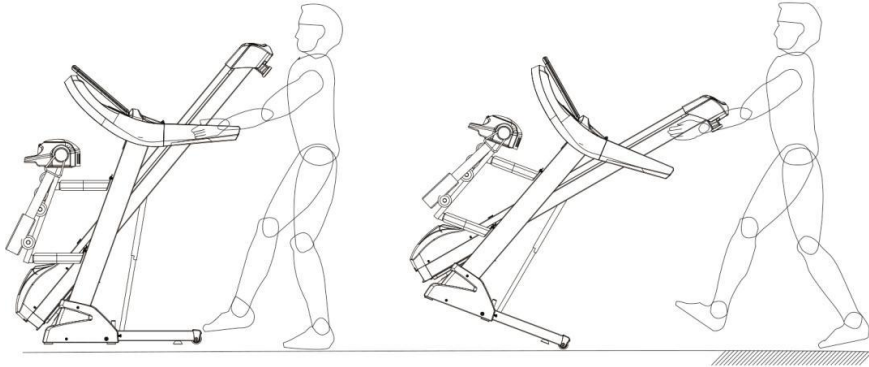

خفض منصة التشغيل:

قم بدوس غلاف زنبرك الغاز برفق كما هو موضح في الشكل، وسوف تسقط منصة التشغيل ببطء على الأرض. ملحوظة: أبق الأبطال بعيدًا عند تشغيل هذه الخطوة لمنع الإصابة.

قم بطي جهاز المشي:

طي جهاز المشي يمكن أن يوفر المساحة. قم بإيقاف تشغيل مفتاح الطاقة واسحب قابس الطاقة قبل الطي. ارفع منصة التشغيل باليدين حتى تلتصق بغلاف زنبرك الغاز.

رفع منصة التشغيل	منصة تشغيل أقل

تعليمات التشغيل

يجب استخدام مقبس الطاقة مع الخط الأرضي من أجل سلامتك عند استخدام جهاز المشي.

1. أدخل قابس الطاقة في المقبس وقم بتشغيل مفتاح الطاقة أ (يتحول الضوء إلى اللون الأحمر). ستسمع "صافرة" ونافذة على شاشات لوحة العدادات.
2. ضع قفل الأمان على الموضع الأصفر بلوحة العدادات، عندما يكون من الممكن استخدام جهاز المشي بشكل طبيعي. يرجى تثبيت قفل الأمان على ملابسك عند استخدام الماكينة لتجنب وقوع الحوادث. يمكنك فتح قفل الأمان في أي وقت لإيقاف المحرك على الفور لتجنب السقوط. يرجى إعادة قفل الأمان إلى الخلف وبدء تشغيل البرنامج لاستخدام الجهاز مرة أخرى.

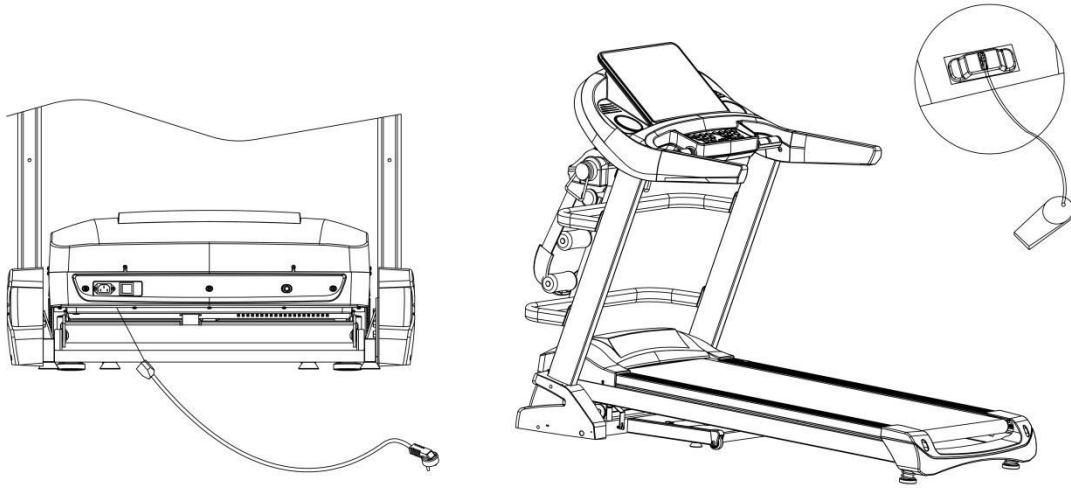

تعليمات مدلك وغيرها من المهام:

يجب استخدام مقبس الطاقة مع الخط الأرضي من أجل سلامتك عند استخدام جهاز التدليك.

1. يرجى عدم طي الإطار الرئيسي A عند استخدام جهاز التدليك لتجنب الإمالة للأمام أثناء التدليك.
2. يمكنك الاستلقاء على الإطار الرئيسي للقيام بالجلوس وفقاً للمتطلبات الشخصية.

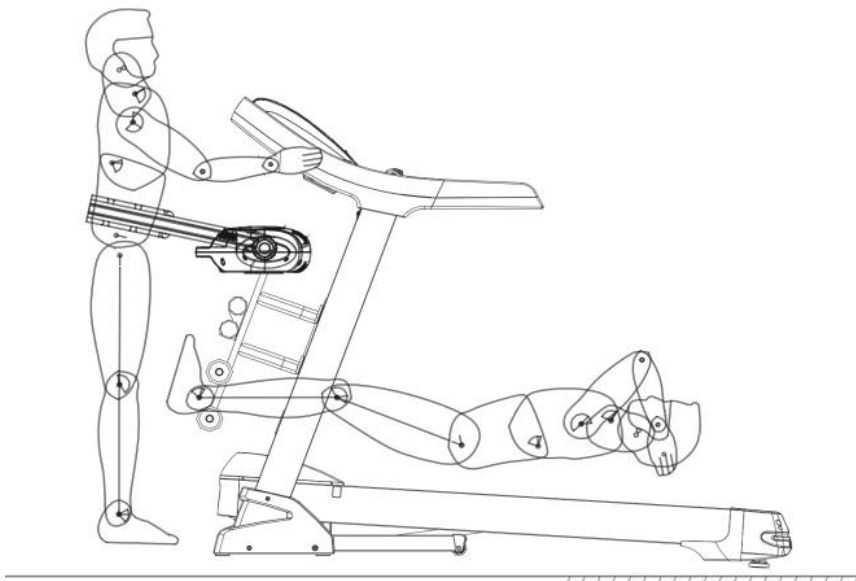

هيكل المنتج النهائي

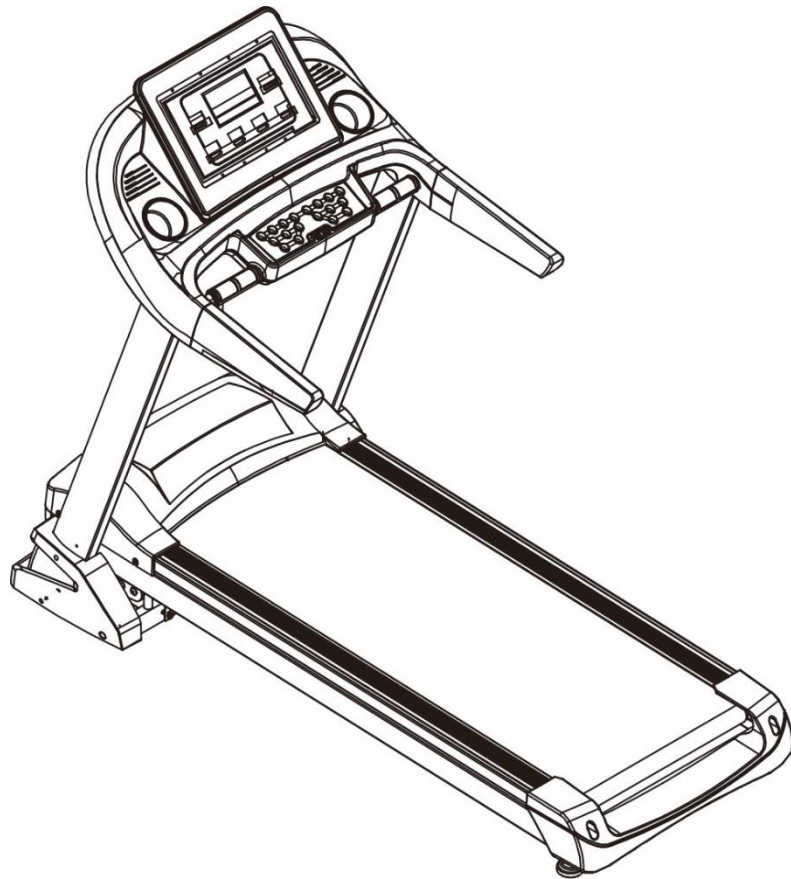
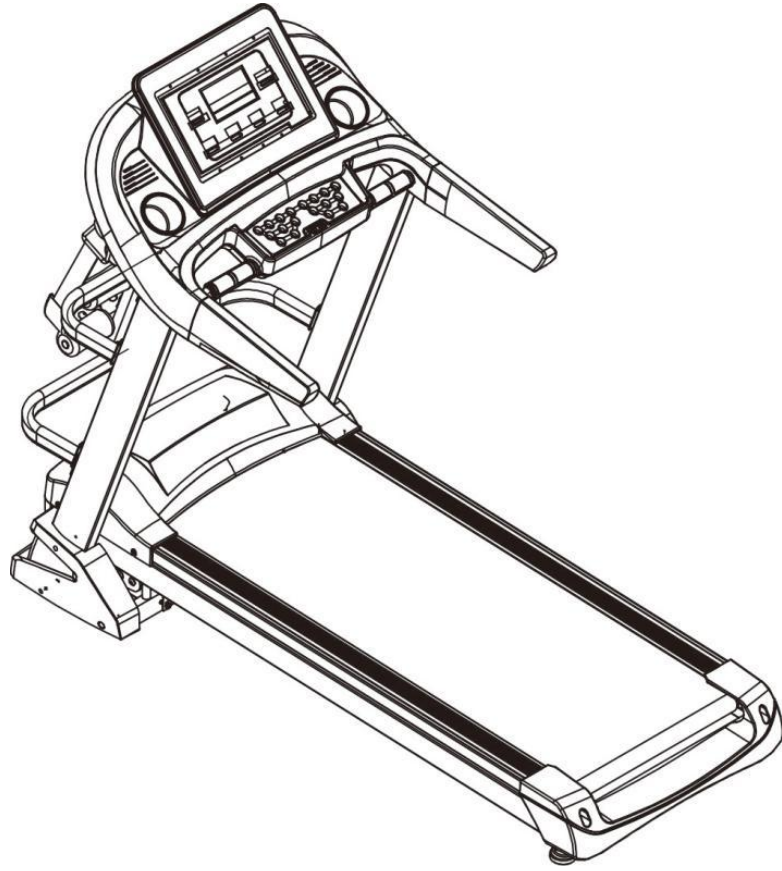

الخطوة 3: تجميع الدعامات متعددة الوظائف (جهاز المشي متعدد الوظائف يحتاج إلى تجميع الأجزاء متعددة الوظائف)

1. أخرج دعامة المدلك، وانتبه إلى الإشارة (R) للحشية (L)، ثم ثبت دعامة المدلك على العمود المستقيم الأيسر والأيمن باستخدام برغي #79 وحشية مسطحة #73.
2. أخرج دعامة الاستلقاء، ثم ثبتها على دعامة المدلك باستخدام برغي #81، وحشية مسطحة #73.
3. قم بتثبيت رأس المدلك على الجزء الثابت في الجزء العلوي من الدعم الاستلقاء باستخدام برغي سداسي وحشية مسطحة وغسالة زنبركية.

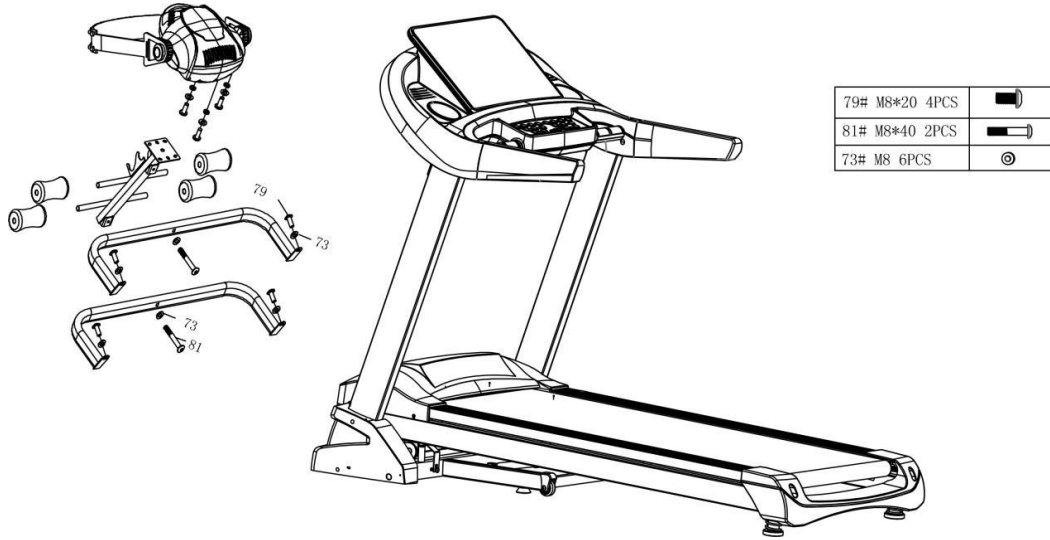

الخطوة 4: تجميع المكونات الأخرى

1. قم بتثبيت الدمبل على الأخدود على دعامة الاستلقاء في الشكل؛
2. يمكن للمستخدم وضع جهاز اعصار الجسم في أي وضع ثابت؛
3. يتم وضع قفل الأمان في الموضع الأصفر على العداد الإلكتروني؛
4. يتم تعليق حزام التدليك في الأخاديد على جانبي جهاز التدليك.

أخيرًا، يرجى التأكد من إحكام ربط جميع البراغي بعد تجميع جميع الملحقات.

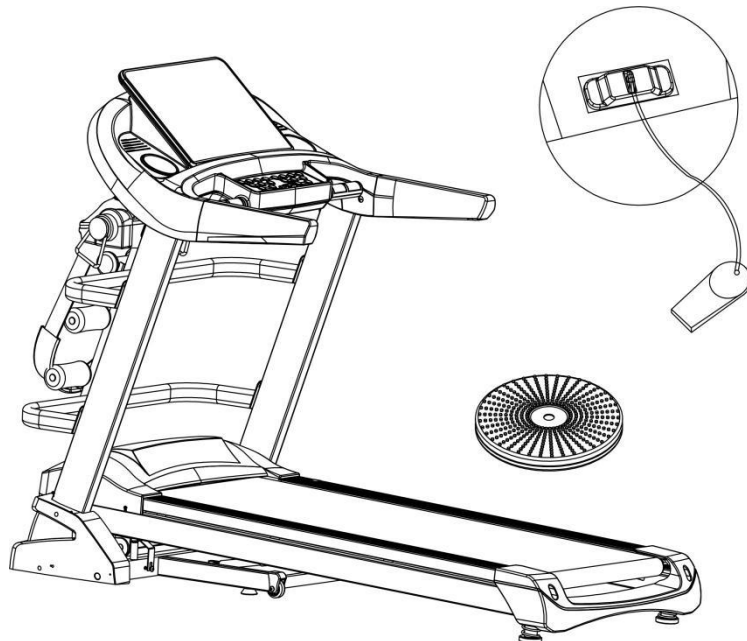

خطوات التجميع

الخطوة 1: تركيب الجهاز الكامل

1. أمسك العداد الإلكتروني وارفعه ببطء إلى فتحة المسمار الثابتة.
2. قم بتنصيب عداد الكمبيوتر على العمود المستقيم باستخدام المسمار رقم #79 والحشية المسطحة رقم 73.
3. ثبت العمود المستقيم على القاعدة باستخدام برغي #79، وبرغي #83، وحشية مسطحة #73. ثم قم بإزالة إطار التنبيت وقاعدة الجزء الثابت (الأحمر) للحزمة، وامنع الإطار من إيذاء الأشخاص عند الارتداد.

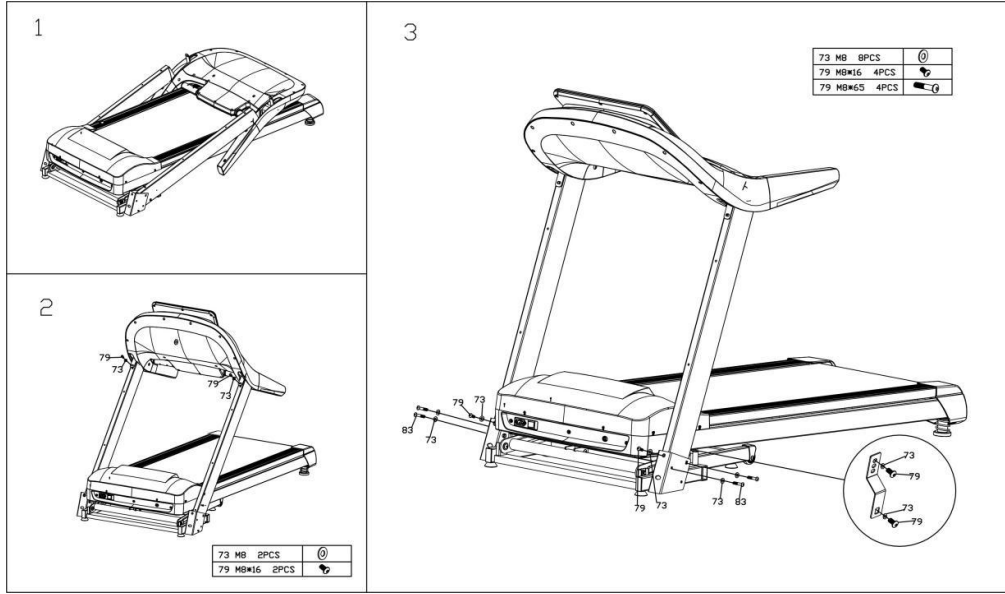

الخطوة 2: تجميع أغطية الجانب الأيسر والأيمن

1. قم بتنصيب الأغطية الجانبية اليسرى واليمنى على جانبي القاعدة باستخدام برغي #94 وقم بقلعهما.
2. قم بتوصيل خط التوصيل ووضعه في أنبوب دائري صغير، ثم قم بتنصيب المقابض اليسرى واليمنى على العداد الإلكتروني باستخدام برغي #94.
3. قم بتنصيب حبة الزاوية الخلفية على الإطار الرئيسي باستخدام برغي #94، وقم بقلعهما. (تم تجميع جهاز المشي ذو الوظيفة الواحدة).



31	مفتاح التشغيل	1	80	Half-round head hexagon screw M8*30	5
32	مقبس مقلوب على شكل حرف T	1	81	برغي سداسي نصف دائري M8*40	1
33	خط الطاقة (مع قابس الذيل)	1	82	برغي سداسي برأس نصف دائري M8*45	1
34	الكمبيوتر أعلى	1	83	برغي سداسي برأس نصف دائري M8*65	6
35	الغطاء السفلي للكمبيوتر	1	84	برغي سداسي نصف دائري M10*25	4
36	الكمبيوتر PCB الغطاء العلوي	1	85	برغي سداسي نصف دائري M10*40	1
37	الكمبيوتر PCB الغطاء السفلي	1	86	برغي سداسي نصف دائري M10*55	1
38	رغوة البولي يوريثان (L)	1	87	برغي سداسي برأس الأسطوانة M8*12	2
39	رغوة البولي يوريثان (L)	1	88	برغي سداسي برأس الأسطوانة M8*60	3
40	الغطاء الخلفي	1	89	برغي سداسي برأس الاسطوانة M8*70	1
41	الغطاء الجانبي (L)	1	90	برغي سداسي برأس غاطس M8*25	8
42	الغطاء الجانبي (R)	1	91	برغي برأس متقاطع مجوف ST3.0*10	11
43	الغطاء العلوي للمحرك	1	92	برغي برأس متقاطع مجوف ST4.0*10	23
44	الغطاء السفلي للمحرك	1	93	برغي برأس متقاطع مجوف ST4.0*16	36
45	غطاء حماية أمامي للمحرك	1	94	رأس متقاطع مع مسامير مسطحة ذاتية التنصت ومسامير حفر ذاتية	36
46	شريط حواف بلاستيكي (L)	1	95	براغي ذات رأس متقاطع ومسامير حفر ذاتية	6
47	شريط حواف بلاستيكي (R)	1	96	حشية مطاطية	2
48	إعصار الجسم	1	97	الجزء الثابت للحزمة	1
49	قابس الأنبوب الداخلي المستدير يتطابق مع أنبوب T1.5*19φ	6			

قائمة الأجزاء المذكورة أعلاه هي قائمة بأعلى تكوين لهذه السلسلة من المنتجات.

قائمة أجزاء مخطط الانفجار

الجزء رقم	اسم	كمية	الجزء رقم	اسم	كمية
1	قاعدة التمثال	1	50	قابس الأنبوب الداخلي المستدير يتطابق مع أنبوب T1.5*32φ	2
2	عمود مستقيم (L)	1	51	بوش الأسطوانة المتحركة	2
3	عمود مستقيم (R)	1	52	عجلة متحركة	2
4	إطار منحدر	1	53	قابس الأنبوب الداخلي المربع يتطابق مع أنبوب مربع T2.0*50*25	5
5	الإطار الرئيسي	1	54	فاصل بلاستيك 6*2*25φ*15φ*10φ	6
6	إطار الكمبيوتر	1	55	إبزيم شريط الحواف 4.5*4.2φ*25φ أبيض	8
7	دعم مدلك	2	56	غسالة البلاستيك t1.5*25φ*10.5φ	2
8	دعم ضعيف	1	57	تجميع البلاستيك 19*16*14	4
9	قوس السيارات	1	58	مشبك سلك من النوع R	2
10	تشغيل سطح السفينة	1	59	غمد الإسفنج φ17φ*130*70	4
11	حزام الجري	1	60	غطاء الزيت	1
12	الأسطوانة الأمامية	1	61	الدمبل	2
13	الأسطوانة الخلفية	1	62	ضغط الربيع φ5φ*49φ*5	2
14	حزام المحرك	1	63	مفتاح ربط M5 على شكل حرف L	1
15	مورد الغاز	1	64	مفتاح ربط M6 على شكل حرف L	1
16	محرك بتيار مستمر	1	65	عبر وجع نهاية مفتوحة	1
17	محرك منحدر	1	66	جلبة الأنابيب	1
18	رأس مدلك	1	67	تعديل وسادة القدم	4
19	الكمبيوتر ثنائي الفينيل متعدد الكلور	1	68	وسادة مستديرة	8
20	لوحة مفاتيح الكمبيوتر	1	69	وسادة قدم التعديل φ60*φ35*65*M10*22	2
21	وحدة تحكم سفلية	1	70	خزان الوقود	1
22	نبض القبضة	1	71	أنبوب الوقود	1
23	مكبر الصوت	2	72	غسالة مسطحة M4	6
24	خط توصيل MP3	1	73	غسالة مسطحة M8	26
25	قفل الأمان	1	74	M10 غسالة مسطحة	4
26	الخط العلوي للكمبيوتر	1	75	غسالة الربيع M8	2
27	خلاصة القول للكمبيوتر	1	76	M8 لوكنوت	8
28	150 سطرًا واحدًا	2	77	M10 لوكنوت	4
29	300 سطر واحد	2	78	برغي سداسي برأس نصف دائري M8*15	2
30	150 خط أرضي واحد	1	79	برغي سداسي برأس نصف دائري	8

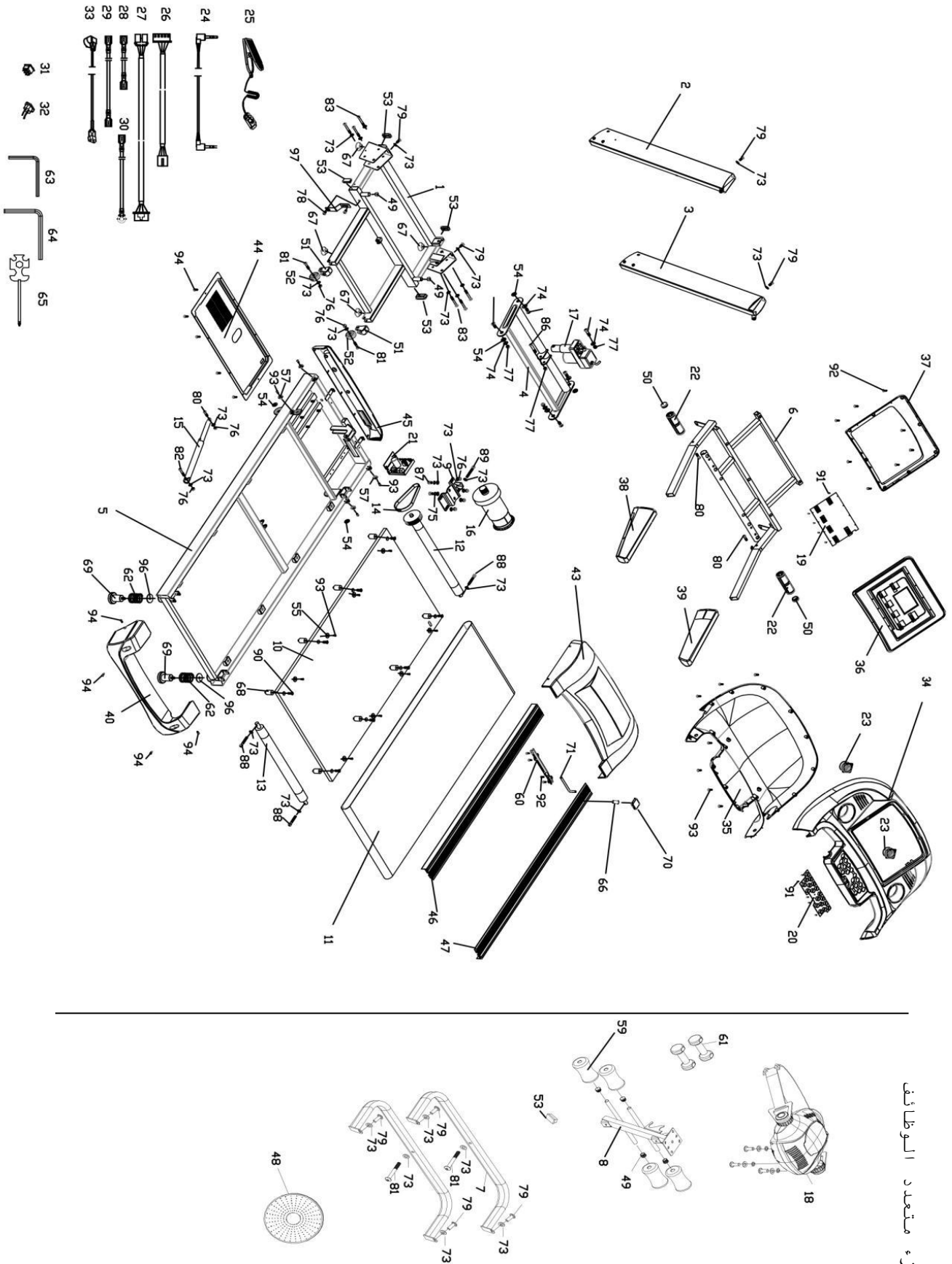

مخطط الانفجار

جميع الملحقات موجودة هنا ومعروضة في القائمة أدناه.

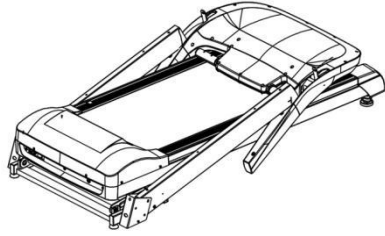
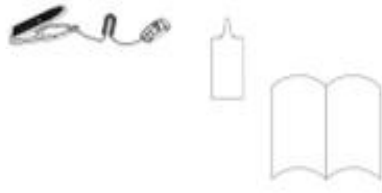
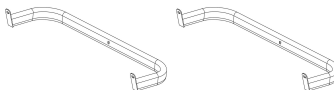
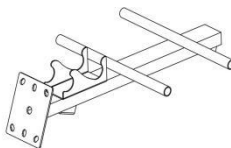
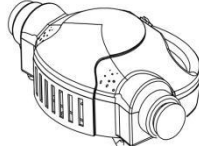
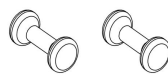

جزء متعدد الوظائف

قائمة التكوين

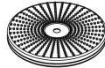
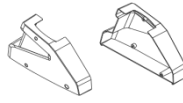
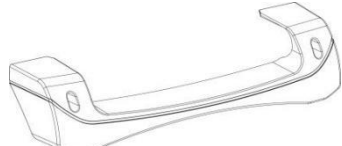
		قائمة التكوين	متعددة الوظائف	وظيفة واحدة
آلة كاملة			<input checked="" type="checkbox"/>	<input checked="" type="checkbox"/>
حقيقية التعليمات	قفل الأمان زيت السيليكون تعليمات		<input checked="" type="checkbox"/>	<input checked="" type="checkbox"/>
ملحق متعدد الوظائف	دعم مدلك		<input checked="" type="checkbox"/>	<input checked="" type="checkbox"/>
	دعم ضعيف		<input checked="" type="checkbox"/>	<input type="checkbox"/>
	رأس التدليك		<input checked="" type="checkbox"/>	<input type="checkbox"/>
	الدمبل		<input checked="" type="checkbox"/>	<input type="checkbox"/>
	غمد الاسفنج		<input checked="" type="checkbox"/>	<input type="checkbox"/>
	إعصار الجسم		<input checked="" type="checkbox"/>	<input type="checkbox"/>
أغطية الجانب الأيسر والأيمن			<input checked="" type="checkbox"/>	<input checked="" type="checkbox"/>
حبة الزاوية الخلفية			<input checked="" type="checkbox"/>	<input checked="" type="checkbox"/>

تعليمات السلامة الخاصة

مصدر الطاقة:

- ضع جهاز المشي في مكان يمكن أن يصل فيه القابس إلى المقبس.
- قم بإدخال خط الطاقة مباشرة في المقبس وإبقائه ثابتاً.
- الرجاء استخدام مقبس مؤهل لتجنب المخاطر اللاحقة. إذا كان القابس والمقبس غير متوافقين، فاطلب من الكهربائي التعامل معه بدلاً من تحريك القابس.
- 220 فولت - يتم استخدام مصدر طاقة 240 فولت تيار متردد.
- يرجى إبقاء خط الطاقة بعيداً عن الأسطوانة، ولا تضع مصدر الطاقة على سير التشغيل أو تستخدم قابساً تالفاً.
- يرجى سحب القابس من المقبس قبل التنظيف والصيانة.

تحذير: قد يؤدي الفشل في سحب القابس إلى حدوث إصابة شخصية وتلف المعدات.

- يرجى فحص كل مكون قبل الاستخدام.
- يرجى عدم استخدام المنتج في الخارج وفي ظروف الرطوبة العالية وأشعة الشمس.
- يرجى إيقاف تشغيل الجهاز وسحب القابس عند المغادرة.

وصف الجمعية

- يرجى قراءة خطوات التجميع بعناية قبل التجميع.
- قم بإخراج جميع الصفحات المغلفة ووضعها على أرض نظيفة، وهو ما يسهل عليك فحصها وتثبيتها.
- تحقق بعناية مما إذا كانت المكونات كاملة وفقاً لقائمة التعبئة.
- يرجى الانتباه إلى السلامة عند استخدام الأدوات أو التعامل معها. يرجى عدم التثبيت بالقوة كما تريد في التجميع.
- يرجى التأكد مما إذا كانت الأدوات ومواد التغليف المتبقية خطيرة. البلاستيك والرغوة ضارة للأطفال.
- قم بتجميع المنتج طبقاً للتعليمات. يرجى قراءة الخطوات ووصف التجميع بعناية.
- يجب أن يتم تركيب المنتج بعناية من قبل البالغين، ومن قبل المتخصصين إذا لزم الأمر.
- تحذير: قم بتثبيت المنتج بعناية دون إتلافه.

تحذير: قم بتثبيت المنتج بعناية دون إتلافه.

تعليمات السلامة

يتم أخذ العديد من مشكلات السلامة في الاعتبار عند تصميم المنتج وتصنيعه، ولكن يرجى الاستمرار في العمل وفقاً للتعليمات الموضحة أدناه فقط في حالة حدوث ذلك. نحن لسنا مسؤولين عن أي عواقب ناجمة عن عملية غير طبيعية.

⚠️ لضمان سلامتك ومنع وقوع الحوادث، يرجى قراءة تعليمات التشغيل بعناية قبل الاستخدام.

1. يرجى مراعاة حالتك البدنية عند التدريب على المنتج، والتدريب بطريقة مناسبة ومنتظمة للتأكد من أن لديك القوة البدنية الكافية. التدريب الخاطئ أو الزائد سيكون ضاراً بصحتك.
2. هذا المنتج غير مناسب للأطفال. يجب على الأشخاص الذين يشعرون بتوعك أو يعانون من خلل عقلي ويفتقرون إلى الحس السليم في الاستخدام عدم استخدام المنتج إلا تحت وصاية أو توجيه الأشخاص المسؤولين عن سلامتهم. يجب منع الأطفال من العبث بالمعدات.
3. هذا المنتج مناسب للاستخدام المنزلي بدلاً من التدريب المهني والاختبار أو العلاج الطبي.
4. لا يوفر عرض معدل ضربات القلب لهذا المنتج بيانات للطب السريري.
5. يجب استبدال خط الطاقة التالف من قبل الشركة المصنعة أو موظفي الصيانة المحترفين لمنع الخطر.
6. يرجى فحص جميع المكونات والتأكد من تشديد البراغي والصواميل قبل الاستخدام.
7. يرجى ارتداء ملابس ضيقة مريحة عند استخدام المنتج لمنع الملابس من تعليق الآلة. لا تدع الأطفال أو الحيوانات الأليفة يلعبون في مكان قريب لتجنب وقوع الحوادث.
8. يرجى وضع المنتج على أرض ناعمة ونظيفة ومسطحة، والتأكد من عدم وجود أي شيء حاد بالقرب منه وعدم استخدامه بالقرب من مصدر الماء والحرارة.
9. لا تلمس أي أجزاء متحركة بيديك أو تضع يديك أو قدميك في فجوة أسفل حزام الجري.
10. لا يمكن استخدام هذا المنتج إلا من قبل شخص واحد فقط أثناء الجري.
11. تأكد من ربط البراغي والمسامير بعد تجميع المنتج.
12. يرجى استخدام الملحقات المقدمة من المصنع وعدم استبدالها دون الحصول على إذن.

هذا المنتج هو منتج HC. وزن المستخدم لا يزيد عن 130 كجم.

التزام ضمان الجودة

نحن نضمن أن هذا المنتج مصنوع من مواد عالية الجودة.

سنقوم بإصلاح المنتج إذا كان لديه مشاكل في الاستخدام العادي.

فترة الضمان هي سنة واحدة (من تاريخ الشراء). إذا كان المنتج الذي اشتريته يعاني من مشاكل في الجودة، فيرجى الاتصال بموظفي خدمة العملاء لدينا خلال 12 شهرًا. من فضلك لا تتعامل مع المشاكل دون إذن. نحن مسؤولون عن إصلاح الملحقات التالية: الإطار، والأسلاك، والرغوة الموجودة على مسند الذراع، والمحرك، والعجلات المتحركة، وما إلى ذلك. الحالات التالية خارج نطاق الضمان:

- الأضرار لسبب خارجي.
- استخدام ملحقات غير أصلية.
- تعامل بشكل غير صحيح بنفسك.
- فشل في العمل وفقًا للتعليمات.

لن يتم إصلاح الأجزاء سريعة التآكل أو استبدالها في حالة ارتدائها بشكل طبيعي، مثل حزام الجري وما إلى ذلك.

إن التزام ضمان الجودة هذا صالح فقط للاستخدام الخاص للعائلة ولا ينطبق على صالة الألعاب الرياضية وغيرها من حالات التدريب المهني.

يرجى الاتصال بموظفي خدمة العملاء لدينا لشراء الملحقات خارج نطاق الضمان وتقديم المعلومات أدناه عند الطلب:

- تعليمات.
- موديل جهاز المشي.
- الرقم التسلسلي للملحقات.
- إثبات تاريخ الشراء.

يرجى عدم إرسال المنتج إلى شركتنا قبل تأكيد موظفي خدمة العملاء لدينا. نحن نرفض تحمل أي نفقات إذا قمت بإعادة المنتج دون إذن.

جدول المحتويات

٣	التزام ضمان الجودة
٤	تعليمات السلامة
٥	تعليمات السلامة الخاصة
٥	وصف الجمعية
٦	قائمة التكوين
٧	مخطط الانفجار
٨	قائمة أجزاء مخطط الانفجار
١٠	خطوات التجميع
١٢	هيكل المنتج النهائي
١٣	تعليمات التشغيل
١٥	تعليمات تشغيل وحدة التحكم
٢١	استكشاف الأخطاء وإصلاحها
٢٢	صيانة يومية
٢٥	مسألة هامة



Need Help?

تحتاج مساعدة؟

Call For Technical Support.
اتصل للحصول على الدعم الفني.

United Arab Emirates

الإمارات العربية المتحدة

+971 56 501 5399

+971 54 308 4588

customercare@topskyland.com

<https://topskyland.com>

Saudi Arabia

المملكة العربية السعودية

+966 50 819 8548

+966 59 643 1174

customerservice@topskyland.com

<https://sa.topskyland.com>